

# Flexy Large



ISTRUZIONI DI MONTAGGIO E CONSIGLI DI UTILIZZO

ASSEMBLY INSTRUCTIONS AND USAGE TIPS

MONTAGE ANLEITUNGEN UND EMPFEHLUNGEN FÜR DIE ANWENDUNG

INSTRUCTIONS DE MONTAGE ET CONSEILS D'UTILISATION

INSTRUCCIONES DE MONTAJE Y CONSEJOS DE USO

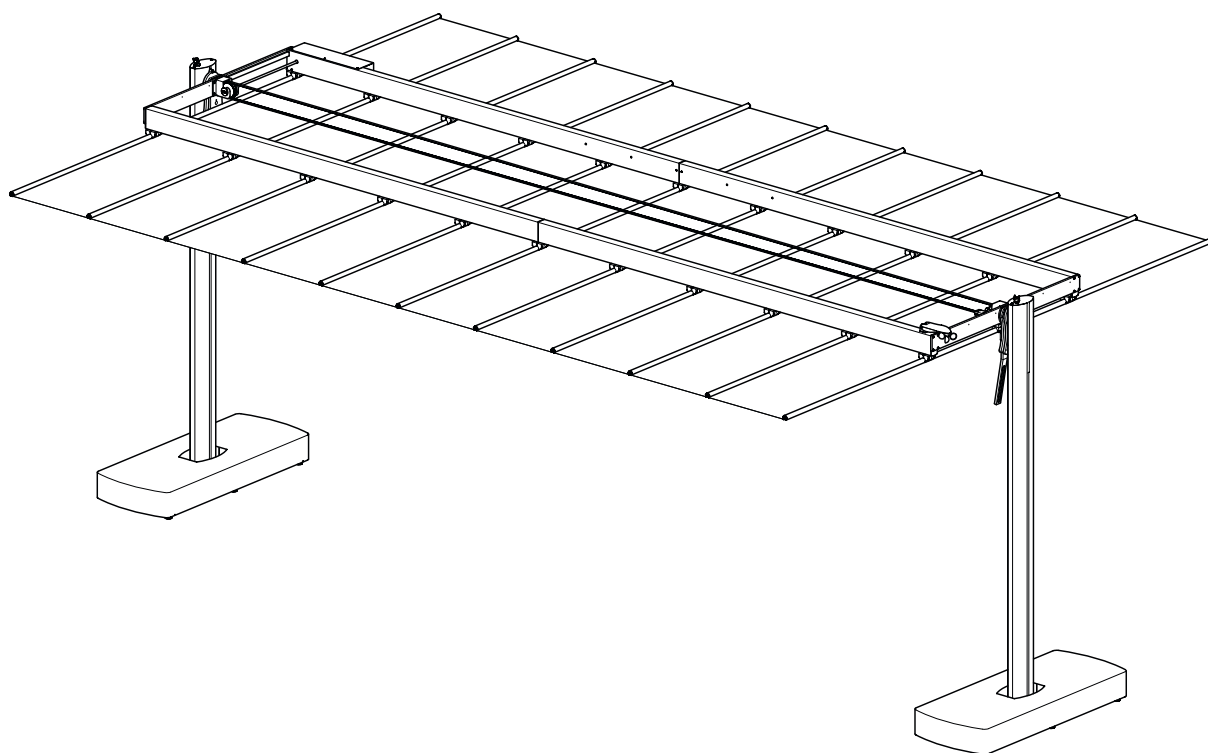
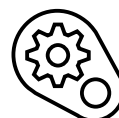

**FIM srl**

Via Biandrate 11,  
San Pietro Mosezzo (NO), Italy.  
**Tel:** +39-0321468433  
**Mail:** [info@fim-umbrellas.com](mailto:info@fim-umbrellas.com)  
**Web:** [www.fim-umbrellas.com](http://www.fim-umbrellas.com)





- IT** **ATTENZIONE** leggere attentamente
- UK** **ATTENTION** read carefully
- DE** **ACHTUNG** lesen Sie sorgfältig
- FR** **ATTENTION** lire attentivement
- ES** **ATENCIÓN** leer atentamente

## **IT** QUESTE ISTRUZIONI DEVONO ESSERE LETTE E CONSERVATE PER UN USO FUTURO.

Per permettere un facile montaggio del prodotto e per **evitare danni a cose o ferite a persone** è necessario che vengano **seguite in modo preciso le indicazioni fornite**. Per garantire un utilizzo sicuro è molto importante che chiunque utilizzi il prodotto abbia letto in precedenza e per intero le istruzioni. Non lasciate utilizzare il prodotto da nessuno che non sia pratico con gli aspetti riguardanti la sua sicurezza. **In caso di dubbi consultate una persona tecnicamente esperta.**

## **IT** PRECAUZIONI PER L'USO

Il prodotto è principalmente una protezione contro il sole, **non è una protezione contro tutte le intemperie**. Esso **deve essere chiuso e protetto con il fodero** in dotazione all'arrivo di vento forte o temporali, così come in presenza di pioggia intensa o di neve (pericolo di sacche). **Chiudere sempre il prodotto e applicare il fodero di protezione ogni qual volta non lo si può controllare.**

**ATTENZIONE!** Ciascuna base deve essere zavorrata con un peso minimo di 220 kg (≈485 libbre).

### **⚠ ATTENZIONE!**

Ombrellone motorizzato dotato di anemometro per il monitoraggio del vento. Il sistema consente la chiusura automatica in presenza di condizioni ventose, **ma non garantisce protezione in caso di raffiche improvvise che non consentano l'attivazione tempestiva del meccanismo**. In presenza di rischi meteorologici di questo tipo, è necessario verificare che le coperture siano preventivamente chiuse. **FIM s.r.l.** declina ogni responsabilità per danni derivanti da eventi atmosferici non rilevati o non gestibili dal dispositivo.

## **IT** MANUTENZIONE E CURA

### **PULIZIA E INGRASSAGGIO TRAVERSE SCORRIMENTO CARRELLI**

A causa di accumulo di polvere e sporcizia, l'azione di scorrimento del prodotto può diventare più difficile da operare nel corso del tempo. È indispensabile per il buon funzionamento di scorrimento della tenda mantenere le traverse pulite e lubrificate. Usare un panno umido con un detergente non aggressivo per pulire l'intera lunghezza delle traverse da tutta la sporcizia. Pulite le traverse asciugarle accuratamente. Spruzzare su tutti i lati delle traverse uno spray lubrificante silconico, e anche sulle ruote dei carrelli. Usare un panno per distribuire il lubrificante in modo uniforme sui lati delle traverse e rimuovere l'eccesso. Facendo così la vostra tenda, ritornerà ad aprirsi e chiudersi senza sforzo. Si consiglia di lubrificare le ruote dentate della cinghia con uno spray lubrificante silconico.

### **PULIZIA DELLA COPERTURA**

La pulitura della copertura può essere effettuata manualmente con panno morbido, acqua tiepida (ca. 30°C) e un comune detersivo per tessuti delicati. Dopo un'abbondante risciacquo il materiale deve essere fatto asciugare. Per garantire una maggiore durata del tessuto, si consiglia di non effettuare questa operazione in pieno sole. Per il lavaggio con lavatrici industriali rimuovere il telo dalla struttura e lavarlo con un detergente neutro, programma delicato, abbondante risciacquo e temperatura dell'acqua non superiore ai 40°C. Fare asciugare all'aria (non utilizzare asciugatrici!) e non stirare.

### **COME RITIRARE IL PRODOTTO A FINE STAGIONE**

Per garantire una maggiore durata del prodotto, si consiglia di smontarlo e ritirarlo a fine stagione in un locale asciutto. Prima di ritirare il vostro prodotto pulire la struttura con un panno umido e asciugarla. Per evitare danni dovute a muffe od ossidazione non ritirare mai il prodotto quando è bagnato o umido.

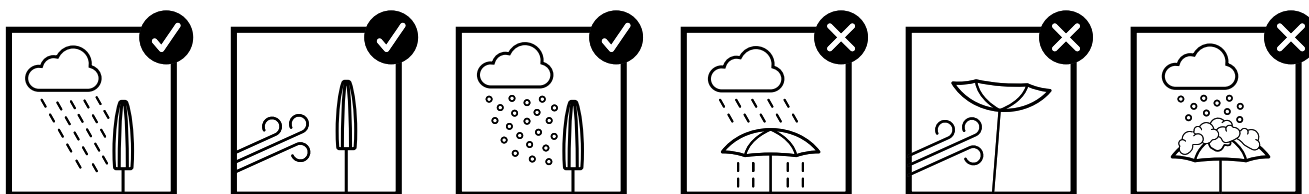

### ATTENZIONE!

Nelle aree costiere esposte all'aria salina, il livello di manutenzione richiesto deve essere eseguito il doppio delle volte rispetto a quanto indicato di seguito, a causa della natura fortemente corrosiva dell'ambiente salino.

### Cura e pulizia del tessuto dell'ombrellone

Applicabile a: tutti gli ombrelloni

Frequenza: **ogni 6 mesi**

FIM S.r.l. utilizza solo tessuti per esterni di alta qualità che non marciscono né sviluppano muffe e offrono una straordinaria resistenza allo scolorimento in tutte le condizioni.

1. Il tessuto deve essere pulito regolarmente prima che sostanze come sporco, fuliggine, ecc., si accumulino e si impregnino nel tessuto. Il tessuto può essere pulito velocemente senza doverlo rimuovere dall'ombrellone. Basta spazzolare via le particelle di sporco, sciacquare con acqua e pulire con una soluzione delicata di sapone naturale in acqua fredda. Sciacquare abbondantemente per eliminare il sapone. Aprire l'ombrellone e lasciarlo asciugare all'aria.
2. Lavare immediatamente macchie come escrementi di uccelli o resina di alberi e sciacquare bene. Se lasciate a lungo sul tessuto, queste macchie possono diventare permanenti. Alla fine di ogni stagione, il tessuto dell'ombrellone deve essere lavato a fondo. Rimuovere il tessuto dalla struttura dell'ombrellone (vedere le istruzioni di montaggio). Lavare il tessuto a mano con un detergente neutro in acqua fredda. Lasciar asciugare la copertura. **NON UTILIZZARE L'ASCIUGATRICE, POICHÉ QUESTO DANNEGGERÀ IL TESSUTO.**
3. Non conservare mai l'ombrellone in condizioni umide. Assicurarsi che il tessuto sia completamente asciutto prima di riporlo per l'inverno. Se non fornita, considerare l'utilizzo della Fodero di Protezione per ridurre la necessità di pulizia del tessuto dell'ombrellone e prolungare la durata dello stesso. Contattare il proprio rivenditore FIM o il Servizio Clienti FIM per ordinarne una.

### Pulizia e manutenzione delle superfici in alluminio verniciate a polvere

Applicabile a: tutti i prodotti

Frequenza: **una volta per stagione**

Tutti i componenti in alluminio del suo ombrellone FIM sono protetti da una finitura in poliestere estremamente resistente. Come la verniciatura di un'auto, necessita di essere pulita regolarmente per prevenire danni causati da pioggia acida, inquinamento atmosferico, spruzzi di sale, ecc.

1. Lavare i pali dell'ombrellone con una spugna e acqua saponata. In ambienti con salsedine, sciacquare frequentemente la struttura con acqua dolce per rimuovere il sale.
2. All'inizio di ogni stagione, applicare uno strato di cera per auto al palo. Questo manterrà la finitura come nuova per molti anni.
3. Le stecche e le aste in alluminio dell'ombrellone devono essere pulite una volta per stagione con acqua saponata.

### Verifica della tenuta di viti, dadi e bulloni

Applicabile a: tutti i parasoli

Frequenza: **ogni 4 mesi**

Prestare particolare attenzione a questo aspetto se il prodotto è installato in aree ventose. Per motivi di sicurezza, verificare che viti, dadi e bulloni siano ben serrati.

Se si riscontra che una vite, un dado o un bullone si è allentato, chiudere e bloccare immediatamente il prodotto.

Riposizionare quindi correttamente la parte allentata e serrare la vite o il bullone corrispondente.

Se si rileva la mancanza di viti o dadi, il prodotto deve essere chiuso immediatamente, messo in sicurezza e si deve contattare tempestivamente l'assistenza.

### Batteria anemometro

Applicabile a: prodotti motorizzati

Frequenza: **ogni anno**

La vita media della batteria è stimata in 3 anni. La durata può comunque variare a seconda delle condizioni in cui il sensore opera. Laddove disponibile, si consiglia di mantenere attiva, nei ricevitori sintonizzati al sensore radio, la funzione "Test Radio". Qualora, a causa del graduale esaurimento della batteria, la portata del sensore radio non sia più sufficiente a raggiungere un ricevitore sintonizzato, la funzione "Test Radio" provvederà a chiudere periodicamente (circa ogni 60 minuti) la tenda, portandola in posizione di protezione e fornendo un'indicazione visibile della necessità di verificare il sensore radio ed eventualmente sostituire la batteria. Per la sostituzione, consultare il manuale fornito con il prodotto.

UK

**THESE INSTRUCTIONS SHOULD BE READ AND STORED FOR FUTURE USE.**

In order to allow an easy assembly of the product and to **avoid damage to things or injuries to people** it is necessary that the **instructions provided are accurately followed**. To ensure safe use it is very important that anyone who uses the product has previously read all the instructions. Do not let use the product by anyone who is unfamiliar with aspects concerning his safety. **If in doubt always consult a technically proficient person.**

UK

## PRECAUTIONS FOR USE

The product is primarily a protection against the sun, **it is not a protection against extreme weather**. It **must be closed and protected with its cover** in case of strong wind or storms, as well as in the presence of intense rain or snow (danger of pockets). **Always close the product and apply the protective cover whenever you can not control.**

**WARNING! Each base must be ballasted with a minimum weight of 220 kg (≈485 libbre).**

### ⚠ WARNING!

Motorized umbrella equipped with an anemometer for wind monitoring. The system enables automatic closing in windy conditions **but does not guarantee protection in the event of sudden gusts that do not allow timely activation of the mechanism.**

In the presence of such weather risks, it is necessary to ensure that the coverings are closed in advance.

**FIM s.r.l.** declines all liability for damage resulting from weather events not detected or not manageable by the device.

UK

## MAINTENANCE AND CARE

### CLEANING AND REASING THE TRAVERSE SLIDING CARRIAGES

Because of dust and dirt accumulation, the sliding action of the product can become more difficult to operate in the course of time. It is essential for the sliding operation of the shade to keep clean and lubricated the crossbars. Use a damp cloth with a mild detergent to clean the entire length of the crossbars from all the dirt. After cleaning the crossbars, dry them with care. Use a spray silicone lubricant on all sides of the crossbars, on the wheels of the carriages and on the sprocket wheels. Use a cloth to distribute the lubricant evenly on the sides of the crossbars and remove the excess. In this way your shade will return to open and close effortlessly.

### CLEANING OF THE CANVAS

Clean manually the canvas with a soft cloth, warm water (about 30°C) and a common detergent for delicate fabrics. After abundant rinsing, the canvas must be dried. To ensure a longer life of the canvas, it is recommended to make it dry in the shade. For washing with industrial washing machines, remove the canvas from the structure and wash it with a mild detergent, choose a delicate program, rinse thoroughly; the water temperature must not exceed 40°C. Make dry the canvas outdoors, do not use dryer do not iron the canvas.

### HOW TO STORE THE PRODUCT AT THE END OF THE SEASON

To ensure a longer life of the product, it is recommended to disassemble and store it at the end of the season in a dry place. Before storing your product, clean the structure with a damp cloth and dry it. Touch up with paint the parts that might be ruined. Important: to prevent damage due to mold or oxidation never store product when it is wet or damp.

## **WARNING!**

In coastal areas exposed to salty air, the required maintenance level must be carried out twice as often as indicated below, due to the highly corrosive nature of the saline environment.

### **Care and cleaning of the umbrella fabric**

Applicable to: all umbrellas

Frequency: **every 6 months**

FIM S.r.l. uses only high-quality outdoor fabrics that do not rot or develop mold and offer outstanding resistance to fading under all conditions.

1. The fabric must be cleaned regularly before substances such as dirt, soot, etc. accumulate and become embedded in the fabric. The fabric can be quickly cleaned without removing it from the umbrella. Simply brush off loose dirt, rinse with water, and clean with a mild solution of natural soap in cold water. Rinse thoroughly to remove the soap. Open the umbrella and allow it to air dry.
2. Immediately clean stains such as bird droppings or tree sap and rinse thoroughly. If left on the fabric for a long time, these stains may become permanent. At the end of each season, the umbrella fabric must be thoroughly cleaned. Remove the fabric from the umbrella frame (see assembly instructions). Hand wash the fabric using a mild detergent in cold water. Allow the cover to air dry. **DO NOT USE A DRYER, AS THIS WILL DAMAGE THE FABRIC.** Never store the umbrella while damp. Ensure the fabric is completely dry before storing it for the winter.
3. If not supplied, consider using a Protective Cover to reduce the need for cleaning the umbrella fabric and to extend its lifespan. Contact your FIM dealer or FIM Customer Service to order one.

### **Cleaning and maintenance of powder-coated aluminum surfaces**

Applicable to: all umbrellas

Frequency: **once per season**

All aluminum components of your FIM umbrella are protected by a durable polyester coating. Like car paint, it needs to be cleaned regularly to prevent damage caused by acid rain, air pollution, salt spray, etc.

4. Wash the umbrella pole using a sponge and soapy water. In coastal environments, rinse the structure frequently with fresh water to remove salt.
5. At the beginning of each season, apply a coat of car wax to the pole. This will keep the finish looking like new for many years.
6. The aluminum ribs and arms of the umbrella must be cleaned once per season with soapy water.

### **Checking the tightness of screws, nuts, and bolts**

Applicable to: all parasols

Frequency: **every 4 months**

Pay particular attention to this aspect if the product is installed in windy areas. For safety reasons, ensure that screws, nuts, and bolts are properly tightened.

If a screw, nut, or bolt is found to be loose, immediately close and secure the product. Then reposition the loosened part correctly and tighten the corresponding screw or bolt.

If any screws or nuts are missing, the product must be closed immediately, secured, and customer support must be contacted promptly.

### **Anemometer Battery**

Applicable to: motorized products

Frequency: **every year**

The average battery life is estimated at 3 years. However, the lifespan may vary depending on the conditions in which the sensor operates.

If, due to the gradual depletion of the battery, the range of the radio sensor is no longer sufficient to reach a paired receiver, the awning will close periodically (approximately every 60 minutes), moving into a protective position and providing a visible indication that the radio sensor should be checked and the battery possibly replaced.

For replacement, refer to the manual supplied with the product.

DE

## **DIESE ANWEISUNGEN SOLLTEN GELESEN UND FÜR DIE ZUKÜNFTIGE VERWENDUNG GESPEICHERT WERDEN.**

Um eine einfache Montage des Produktes zu ermöglichen und **Schäden an Dingen oder Verletzungen von Personen zu vermeiden**, ist es notwendig, dass die **bereitgestellten Anweisungen genau gefolgt werden**. Für einen sichere Anwendung ist es sehr wichtig, dass der Benutzer des Produktes die ganze Anleitung durchgelesen hat. Das Produkt darf von niemanden benutzt werden, der nicht über die Sicherheitsaspekte des Produktes unterrichtet ist. **Im Zweifelsfall immer einen Fachmann zu Rate ziehen.**

DE

## **VORSICHTSMASSNAHMEN FÜR DEN GEBRAUCH**

Die produkt dient hauptsächlich als Sonnenschutz und **nicht gegen Witterungseinflüsse**. Sie **kann geschlossen und mit der mitgelieferten Hülle gegen** starken Wind, Gewitter, starken Regen oder Schnee geschützt werden (Gefahr von Stoffverbeulungen). **Die Produkt immer schließen und mit der Schutzhülle bedecken, wenn sie nicht überwacht werden kann.**

**ACHTUNG! Jeder Sockel muss mit einem Mindestgewicht von 220 kg (≈485 Pfund) beschwert werden.**

### **⚠ ACHTUNG!**

Motorisierter Sonnenschirm mit Anemometer zur Windüberwachung. Das System ermöglicht ein automatisches Schließen bei windigen Bedingungen, **garantiert jedoch keinen Schutz bei plötzlichen Böen, die keine rechtzeitige Aktivierung des Mechanismus erlauben.**

Bei solchen Wetterrisiken ist sicherzustellen, dass die Abdeckungen vorsorglich geschlossen sind.

Die FIM s.r.l. übernimmt keine Haftung für Schäden, die durch vom Gerät nicht erkannte oder nicht beherrschbare Witterungsereignisse entstehen

DE

## **WARTUNG UND PFLEGE**

### **REINIGUNG UND SCHMIERUNG DER LAUFWAGENTRÄGER**

Für eine korrekte Öffnung und Schließung der produkt wird empfohlen, die Laufwagenträger periodisch mit einem Silikonschmierspray zu reinigen und zu schmieren. Tragrohre sorgfältig reinigen und mit Schmierfett betreuen. Die Laufwagen werden so problemlos Ihren Weg über Jahre hin fahren. Die Rädern und sonstiges reinigen und schmieren

### **REINIGUNG DER ABDECKUNG**

Die Abdeckung kann von Hand mit einem weichen Tuch, lauwarmen Wasser (ca. 30°C) und einem Feinwaschmittel gereinigt werden. Nachdem das Material mit reichlich Wasser ausgespült wurde, muss es trocknen. Für eine bessere Haltbarkeit des Stoffes wird empfohlen, den Stoff in der Sonne zu trocknen. Für die Wäsche in Industriewaschmaschinen den Stoff von der Struktur abnehmen und mit einem neutralen Waschmittel im Schonwaschgang bei bis zu 40°C waschen. Mit reichlich Wasser nachspülen, an der Luft trocknen (nicht im Trockner!) und nicht bügeln.

### **ABHOLUNG DES PRODUKTS AM ENDE DER JAHRESZEIT**

Für eine bessere Haltbarkeit des Produkts wird empfohlen, die Markise am Ende der Saison zu demontieren und in einem trockenen Raum zu lagern. Vor der Einwinterung der produkt die Struktur mit einem feuchten Tuch reinigen und abtrocknen. Für die Reinigung der Abdeckung wird auf den vorigen Abschnitt verwiesen. Um Schimmel- oder Rostschäden zu vermeiden, die produkt niemals nass oder feucht schließen.

## **ACHTUNG!**

In Küstengebieten, die salzhaltiger Luft ausgesetzt sind, muss die Wartung aufgrund der stark korrosiven Eigenschaften der salzhaltigen Umgebung doppelt so häufig durchgeführt werden wie unten angegeben.

## **Pflege und Reinigung des Schirmstoffes**

Anwendbar auf: alle Sonnenschirme

Häufigkeit: **alle 6 Monate**

FIM S.r.l. verwendet ausschließlich hochwertige Outdoor-Stoffe, die weder verrotten noch Schimmel bilden und unter allen Bedingungen eine außergewöhnliche Farbbeständigkeit bieten.

1. Der Stoff muss regelmäßig gereinigt werden, bevor sich Schmutz, Ruß usw. ansammeln und im Gewebe festsetzen. Der Stoff kann schnell gereinigt werden, ohne ihn vom Schirm zu entfernen. Entfernen Sie lose Verschmutzungen mit einer Bürste, spülen Sie mit Wasser und reinigen Sie mit einer milden Lösung aus natürlicher Seife in kaltem Wasser. Gründlich abspülen, um Seifenreste zu entfernen. Öffnen Sie den Schirm und lassen Sie ihn an der Luft trocknen.
2. Flecken wie Vogelkot oder Baumharz sofort entfernen und gründlich abspülen. Wenn sie längere Zeit auf dem Stoff verbleiben, können sie dauerhaft werden. Am Ende jeder Saison muss der Schirmstoff gründlich gereinigt werden. Entfernen Sie den Stoff vom Gestell (siehe Montageanleitung). Waschen Sie den Stoff von Hand mit einem milden Reinigungsmittel in kaltem Wasser. Lassen Sie die Abdeckung an der Luft trocknen. **NICHT IM TROCKNER TROCKNEN, DA DIES DEN STOFF BESCHÄDIGT.** Lagern Sie den Schirm niemals im feuchten Zustand. Stellen Sie sicher, dass der Stoff vollständig trocken ist, bevor Sie ihn für den Winter einlagern.
3. Falls nicht im Lieferumfang enthalten, empfiehlt sich die Verwendung einer Schutzhülle, um den Reinigungsaufwand zu reduzieren und die Lebensdauer zu verlängern. Wenden Sie sich an Ihren FIM-Händler oder den FIM-Kundendienst, um eine zu bestellen.

## **Reinigung und Pflege pulverbeschichteter Aluminiumoberflächen**

Anwendbar auf: alle Sonnenschirme

Häufigkeit: **einmal pro Saison**

Alle Aluminiumkomponenten Ihres FIM-Sonnenschirms sind durch eine äußerst widerstandsfähige Polyesterbeschichtung geschützt. Wie Autolack muss diese regelmäßig gereinigt werden, um Schäden durch sauren Regen, Luftverschmutzung, Salzsprühnebel usw. zu vermeiden.

4. Reinigen Sie den Mast des Sonnenschirms mit einem Schwamm und Seifenwasser. In salzhaltiger Umgebung sollte die Struktur regelmäßig mit Süßwasser abgespült werden, um Salzurückstände zu entfernen.
5. Tragen Sie zu Beginn jeder Saison eine Schicht Autowachs auf den Mast auf. Dadurch bleibt die Oberfläche viele Jahre lang wie neu.
6. Die Aluminiumstreben und -arme des Sonnenschirms müssen einmal pro Saison mit Seifenwasser gereinigt werden.

## **Überprüfung der Festigkeit von Schrauben, Muttern und Bolzen**

Anwendbar für: alle Sonnenschirme

Häufigkeit: **alle 4 Monate**

Achten Sie besonders auf diesen Aspekt, wenn das Produkt in windigen Bereichen installiert ist. Aus Sicherheitsgründen ist sicherzustellen, dass Schrauben, Muttern und Bolzen fest angezogen sind.

Wenn festgestellt wird, dass sich eine Schraube, Mutter oder ein Bolzen gelockert hat, ist das Produkt sofort zu schließen und zu sichern. Anschließend das gelockerte Teil korrekt positionieren und die entsprechende Schraube oder den Bolzen festziehen.

Wenn Schrauben oder Muttern fehlen, muss das Produkt sofort geschlossen, gesichert und umgehend der Kundendienst kontaktiert werden.

## **Anemometer-Batterie**

Anwendbar für: motorisierte Produkte

Häufigkeit: **jährlich**

Die durchschnittliche Lebensdauer der Batterie wird auf 3 Jahre geschätzt. Die tatsächliche Lebensdauer kann jedoch je nach Betriebsbedingungen des Sensors variieren.

Falls aufgrund der allmählichen Entladung der Batterie die Reichweite des Funksensors nicht mehr ausreicht, um einen eingestellten Empfänger zu erreichen, schließt sich die Markise regelmäßig (ca. alle 60 Minuten), fährt in eine Schutzposition und gibt eine sichtbare Anzeige aus, dass der Funksensor überprüft und gegebenenfalls die Batterie ersetzt werden muss.

Für den Austausch siehe das mit dem Produkt gelieferte Handbuch.

## CES INSTRUCTIONS DOIVENT ÊTRE LUES ET CONSERVÉES POUR UNE UTILISATION FUTURE.

Afin de permettre un montage facile du produit et **éviter d'endommager les choses ou de blesser des personnes**, il est nécessaire que les **instructions fournies soient suivies avec précision**. Pour garantir une utilisation sûre, il est très important que toute personne utilisant le produit ait préalablement lu les présentes instructions. Evitez que toute personne, qui n'est pas à connaissance des aspects relatifs à la sécurité, utilise le produit. **En cas de doutes, consultez toujours un technicien expert.**

## PRÉCAUTIONS D'EMPLOI

Le produit est principalement une protection contre le soleil, **ce n'est pas une protection contre les intempéries**. Il faut le fermer et le recouvrir de sa housse en cas de vent fort, d'orages, de pluie intense ou de neige (dangers de formation de poches). **Fermez toujours le store et mettez sa housse chaque fois que vous ne pouvez pas le contrôler.**

**ATTENTION! Chaque base doit être lestée avec un poids minimum de 220 kg (≈485 libbre).**

### ⚠ ATTENTION!

Parasol motorisé équipé d'un anémomètre pour la surveillance du vent. Le système permet la fermeture automatique en cas de vent, **mais ne garantit pas une protection en cas de rafales soudaines ne permettant pas l'activation rapide du mécanisme.**

En présence de tels risques météorologiques, il est nécessaire de vérifier que les toiles soient préalablement fermées.

**FIM s.r.l.** décline toute responsabilité pour les dommages résultant d'événements atmosphériques non détectés ou non gérables par le dispositif.

## ENTRETIEN ET SOIN

### NETTOYAGE ET GRAISSAGE DES TRAVERSES DE COULISSEMENT DES GLISSIÈRES

A cause de l'accumulation de poussière et de saleté, le glissement du store produit peut devenir plus difficile au cours du temps. Pour obtenir un bon glissement du store, il est indispensable que les traverses soient propres et lubrifiées. Utilisez un chiffon humide avec un détergent non agressif pour nettoyer toute la longueur des traverses et éliminer la saleté. Après avoir nettoyé les traverses, séchez-les avec soin. Vaporisez un spray lubrifiant silicone sur toutes les faces des traverses et les roues des chariots. Utilisez un chiffon pour distribuer le lubrifiant de manière uniforme sur les faces des traverses et retirer le produit excédent. De cette manière, votre store s'ouvrira et se fermera sans effort.

### NETTOYAGE DE LA TOILE

Nettoyez manuellement la toile à l'aide d'un chiffon souple, de l'eau tiède (env. 30°C) et d'un produit pour tissus délicats. Rincez abondamment la toile puis faites-la sécher. Pour garantir une plus longue durée de la toile, il est conseillé de la faire sécher à l'ombre. Pour le lavage dans des machines industrielles, retirez la toile de la structure ; utilisez un détergent neutre, choisissez un programme délicat, rincez abondamment ; la température de l'eau ne doit pas dépasser 40°C. Faites sécher la toile à l'air (n'utilisez pas de sècheuse!) et ne la repassez pas.

### COMMENT RETIRER LE STORE PRODUIT EN FIN DE SAISON

Pour garantir une plus longue durée du produit, il est conseillé de le démonter et de le retirer en fin de saison dans un lieu sec. Avant de retirer votre store produit, nettoyez la structure à l'aide d'un chiffon humide puis séchez-la. Pour éviter des dommages dus à des moisissures ou à l'oxydation, ne rangez jamais le store produit s'il est mouillé ou humide.

## **ATTENTION!**

Dans les zones côtières exposées à l'air salin, le niveau d'entretien requis doit être effectué deux fois plus souvent que ce qui est indiqué ci-dessous, en raison du caractère fortement corrosif de l'environnement salin

### **Entretien et nettoyage du tissu du parasol**

Applicable à : tous les parasols

Fréquence : **tous les 6 mois**

FIM S.r.l. utilise uniquement des tissus d'extérieur de haute qualité qui ne pourrissent pas, ne développent pas de moisissures et offrent une excellente résistance à la décoloration dans toutes les conditions.

1. Le tissu doit être nettoyé régulièrement avant que des substances telles que la saleté, la suie, etc. ne s'accumulent et ne s'incrustent dans le tissu. Le nettoyage peut être effectué rapidement sans retirer le tissu du parasol. Il suffit de brosser les particules de saleté, de rincer à l'eau et de nettoyer avec une solution douce de savon naturel dans de l'eau froide. Rincer abondamment pour éliminer le savon. Ouvrir le parasol et laisser sécher à l'air libre.
2. Nettoyer immédiatement les taches telles que les déjections d'oiseaux ou la résine d'arbre et rincer soigneusement. Si elles restent longtemps sur le tissu, ces taches peuvent devenir permanentes. À la fin de chaque saison, le tissu du parasol doit être soigneusement nettoyé. Retirer le tissu de la structure (voir les instructions de montage). Laver à la main avec un détergent neutre dans de l'eau froide. Laisser sécher à l'air libre. **NE PAS UTILISER DE SÈCHE-LINGE, CAR CELA ENDOMMAGERA LE TISSU.** Ne jamais ranger le parasol lorsqu'il est humide. S'assurer que le tissu est complètement sec avant le stockage hivernal.
3. Si elle n'est pas fournie, envisager l'utilisation d'une housse de protection afin de réduire la fréquence de nettoyage et de prolonger la durée de vie du tissu. Contacter votre revendeur FIM ou le service client FIM pour en commander une.

### **Nettoyage et entretien des surfaces en aluminium thermolaqué**

Applicable à : tous les parasols

Fréquence : **une fois par saison**

Tous les composants en aluminium de votre parasol FIM sont protégés par un revêtement en polyester extrêmement résistant. Comme la peinture d'une voiture, il doit être nettoyé régulièrement afin d'éviter les dommages causés par les pluies acides, la pollution atmosphérique, les projections de sel, etc.

4. Laver le mât du parasol avec une éponge et de l'eau savonneuse. En environnement marin, rincer fréquemment la structure à l'eau douce afin d'éliminer le sel.
5. Au début de chaque saison, appliquer une couche de cire pour voiture sur le mât. Cela permettra de conserver l'aspect neuf pendant de nombreuses années.
6. Les baleines et bras en aluminium du parasol doivent être nettoyés une fois par saison avec de l'eau savonneuse.

### **Vérification du serrage des vis, écrous et boulons**

Applicable à : tous les parasols

Fréquence : **tous les 4 mois**

Accorder une attention particulière à cet aspect si le produit est installé dans des zones venteuses. Pour des raisons de sécurité, vérifier que les vis, écrous et boulons sont correctement serrés.

Si une vis, un écrou ou un boulon est desserré, fermer et sécuriser immédiatement le produit. Repositionner ensuite correctement la pièce desserrée et serrer la vis ou le boulon correspondant.

Si des vis ou des écrous sont manquants, le produit doit être immédiatement fermé, sécurisé et le service client doit être contacté sans délai.

### **Batterie de l'anémomètre**

Applicable à : produits motorisés

Fréquence : **chaque année**

La durée de vie moyenne de la batterie est estimée à 3 ans. Elle peut toutefois varier en fonction des conditions dans lesquelles le capteur fonctionne.

Si, en raison de l'épuisement progressif de la batterie, la portée du capteur radio n'est plus suffisante pour atteindre un récepteur appairé, le store se fermera périodiquement (environ toutes les 60 minutes), se plaçant en position de sécurité et fournissant une indication visuelle de la nécessité de vérifier le capteur radio et éventuellement de remplacer la batterie. Pour le remplacement, consulter le manuel fourni avec le produit

ES

**ESTAS INSTRUCCIONES DEBEN SER LEÍDAS Y ALMACENADAS PARA USO FUTURO.**

Con el fin de permitir un fácil montaje del producto y **evitar daños a las cosas o lesiones a las personas** es necesario que las **instrucciones proporcionadas se siguen con precisión**. Para garantizar un uso seguro es muy importante que cualquier persona que utilice el producto haya leído completa y anteriormente las instrucciones. No dejar utilizar el producto por nadie que no tenga familiaridad con los aspectos relativos a su seguridad. **En caso de dudas siempre consultar una persona técnicamente experta.**

ES

## PRECAUCIONES DE USO

El producto es principalmente una protección contra el sol, **no una protección contra todas las intemperies**. El mismo **tiene que cerrarse y protegerse con el forro entregado** en caso de viento fuerte o tormentas, y en presencia de lluvia intensa o de nieve (peligro de acumulación). **Siempre cerrar el producto y aplicar el forro de protección cada vez que no se lo puede controlar.**

**¡ATENCIÓN! En cada base tiene que ponerse un lastre con un peso mínimo de 220 kg (≈485 libras).**

### ⚠ ¡ATENCIÓN!

Sombrilla motorizada equipada con anemómetro para la monitorización del viento. El sistema permite el cierre automático en condiciones de viento, **pero no garantiza protección en caso de ráfagas repentinas que no permitan la activación oportuna del mecanismo.**

En presencia de este tipo de riesgos meteorológicos, es necesario verificar que las cubiertas estén cerradas previamente.

**FIM s.r.l.** declina toda responsabilidad por daños derivados de eventos atmosféricos no detectados o no gestionables por el dispositivo.

ES

## MANTENIMIENTO Y CURA

### LIMPIEZA Y ENGRASADO DE LOS TRAVESAÑOS DE DESLIZAMIENTO DE LOS CARROS

A causa de la acumulación de polvo y suciedad, la acción de deslizamiento del producto puede resultar más difícil de operar durante el tiempo. Es imprescindible para el buen funcionamiento de deslizamiento de la tienda mantener los travesaños limpios y lubricados. Usar un trapo húmedo con un detergente no agresivo para limpiar toda la longitud de los travesaños de toda la suciedad. Limpiar los travesaños y secarlos cuidadosamente. Rociar en todos los lados de los travesaños un spray lubricante silicónico, y también en las ruedas de los carros. Usar un trapo para distribuir el lubricante de forma uniforme en los lados de los travesaños y quitar el exceso. Con esta operación la tienda volverá a abrirse y cerrarse sin esfuerzo. Es aconsejable para lubricar la polea de mecanismo de la apertura con un lubricante de silicona.

### LIMPIEZA DE LA COBERTURA

La limpieza de la cobertura puede realizarse manualmente con un trapo suave, agua tibia (aproximadamente. 30°C) y un detergente común para tejidos delicados. Después de un enjuague abundante hay que hacer secar el manual. Para garantizar una mayor duración del tejido, se aconseja no realizar esta operación bajo el sol. Para el lavado con lavadoras industriales, quitar el toldo de la estructura y lavarlo con un detergente neutro, programa delicado, enjuague abundante y una temperatura del agua no superior a los 40°C. Hacer secar al aire libre (¡no utilizar secadoras!) y no planchar.

### CÓMO RETIRAR EL PRODUCTO AL FINAL DE LA TEMPORADA

Para garantizar una mayor duración del producto, se aconseja desmontarlo y retirarlo al final de la temporada, guardándolo en un local seco. Antes de retirar el producto limpiar la estructura con un trapo húmedo y secarla. Para evitar los daños debidos a mohos u oxidación nunca retirar el producto cuando se encuentre mojada o húmedo.

## ¡ATENCIÓN!

En las zonas costeras expuestas al aire salino, el nivel de mantenimiento requerido debe realizarse el doble de veces que lo indicado a continuación, debido a la naturaleza altamente corrosiva del ambiente salino

### Cuidado y limpieza del tejido del paraguas

Aplicable a: todos los paraguas

Frecuencia: **cada 6 meses**

FIM S.r.l. utiliza únicamente tejidos de exterior de alta calidad que no se pudren ni desarrollan moho y ofrecen una excelente resistencia a la decoloración en todas las condiciones.

1. El tejido debe limpiarse regularmente antes de que sustancias como suciedad, hollín, etc. se acumulen y se incrusten en el tejido. Puede limpiarse rápidamente sin retirarlo del paraguas. Basta con cepillar la suciedad, enjuagar con agua y limpiar con una solución suave de jabón natural en agua fría. Aclarar abundantemente para eliminar el jabón. Abrir el paraguas y dejar secar al aire.
2. Limpiar inmediatamente manchas como excrementos de aves o resina de árboles y aclarar bien. Si permanecen mucho tiempo en el tejido, estas manchas pueden volverse permanentes. Al final de cada temporada, el tejido del paraguas debe limpiarse a fondo. Retirar el tejido de la estructura (ver instrucciones de montaje). Lavar a mano con un detergente neutro en agua fría. Dejar secar al aire. **NO UTILIZAR SECADORA, YA QUE DAÑARÁ EL TEJIDO.** Nunca guardar el paraguas húmedo. Asegurarse de que el tejido esté completamente seco antes de guardarlo para el invierno.
3. Si no está incluida, considerar el uso de una funda de protección para reducir la necesidad de limpieza y prolongar la vida útil del tejido. Contactar con su distribuidor FIM o con el servicio de atención al cliente de FIM para solicitarla.

### Limpieza y mantenimiento de superficies de aluminio con recubrimiento en polvo

Aplicable a: todos los paraguas

Frecuencia: **una vez por temporada**

Todos los componentes de aluminio de su paraguas FIM están protegidos por un recubrimiento de poliéster extremadamente resistente. Al igual que la pintura de un automóvil, necesita limpiarse regularmente para evitar daños causados por la lluvia ácida, la contaminación atmosférica, la salinidad, etc.

4. Lavar el mástil del paraguas con una esponja y agua jabonosa. En ambientes marinos, enjuagar frecuentemente la estructura con agua dulce para eliminar la sal.
5. Al inicio de cada temporada, aplicar una capa de cera para automóvil al mástil. Esto mantendrá el acabado como nuevo durante muchos años.
6. Las varillas y brazos de aluminio del paraguas deben limpiarse una vez por temporada con agua jabonosa.

### Verificación del apriete de tornillos, tuercas y pernos

Aplicable a: todos los parasoles

Frecuencia: **cada 4 meses**

Preste especial atención a este aspecto si el producto está instalado en zonas ventosas. Por motivos de seguridad, asegúrese de que los tornillos, tuercas y pernos estén bien apretados.

Si se detecta que un tornillo, tuerca o perno está flojo, cierre y asegure inmediatamente el producto. A continuación, vuelva a colocar correctamente la parte suelta y apriete el tornillo o perno correspondiente.

Si faltan tornillos o tuercas, el producto debe cerrarse inmediatamente, asegurarse y contactar con el servicio de atención al cliente sin demora.

### Batería del anemómetro

Aplicable a: productos motorizados

Frecuencia: **cada año**

La vida útil media de la batería se estima en 3 años. No obstante, su duración puede variar en función de las condiciones en las que opera el sensor.

Si, debido al agotamiento progresivo de la batería, el alcance del sensor radio ya no es suficiente para llegar a un receptor emparejado, el todo se cerrará periódicamente (aproximadamente cada 60 minutos), colocándose en posición de protección y proporcionando una indicación visible de la necesidad de comprobar el sensor radio y, en su caso, sustituir la batería.

Para la sustitución, consulte el manual suministrado con el producto.

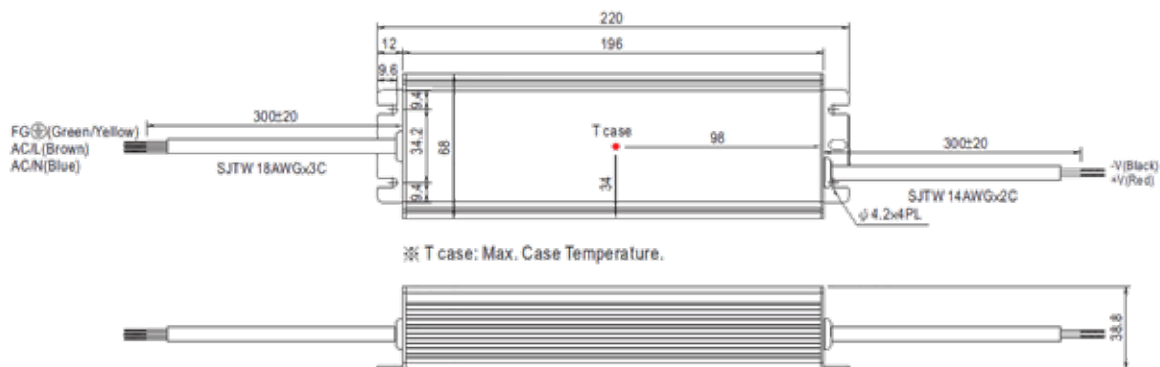

## PRIMO PASSAGGIO: INSTALLAZIONE ELETTRICA

IT

**QUESTA INSTALLAZIONE DEVE ESSERE ESEGUITA DA UN ELETTRICISTA ABILITATO!**

Il cavo che esce dal palo (24V) dovrà essere cablato all'alimentatore con un cavo da **2x2,5mm (fino a 15 metri)** o di **maggiore sezione (oltre 15 metri)**. Sulla linea del 220V in ingresso alimentatore, si consiglia di installare un magnetotermico o differenziale. **Il telecomando è già accoppiato alla centralina. Leggere attentamente l'ultimo passaggio dopo aver montato il FLEXY LARGE.**

## FIRST STEP: ELECTRICAL INSTALLATION

UK

**THIS ELECTRICAL CONNECTION MUST BE CARRIED OUT BY A QUALIFIED ELECTRICIAN!**

Wire the cable that comes out the pole (24V) to the power supply using a **2x2,5mm cable (up to 15 meters)** or with a **larger section (over 15 meters)**. On the **220V** power supply line, it is recommended to install a thermal-magnetic or differential circuit breaker. **The remote control from is already coupled to the control unit. Read the last step carefully after installing the FLEXY LARGE.**

## ERSTER DURCHGANG: ELEKTRISCHE INSTALLATION

DE

**DIE ANSCHLÜSSE MÜSSEN VON EINEN ELEKTRO-FACHMANN REALISIERT WERDEN!**

Das aus der Stange kommende Kabel (24V) muss mit einem **2x2,5mm-Kabel** an die Stromversorgung angeschlossen werden (**bis zu 15 meter**) oder größerem Querschnitt mit dem Steuergerät zu verdrahten ist (**über 15 meter**). An der **220V** Leitung, die am Netzteil eintritt, empfiehlt sich die Installation eines Thermomagnet oder Differentialschalters. **Die Fernbedienung ist bereits an die Steuereinheit gekoppelt. Lesen Sie den letzten Schritt nach der Montage des FLEXY LARGE sorgfältig durch.**

## PREMIER PAS: INSTALLATION ÉLECTRIQUE

FR

**LES OPÉRATIONS DÉCRITES DOIVENT ÊTRE EXÉCUTÉES PAR UN ÉLECTRICIEN AGRÉÉ!**

Le câble sortant du pôle (24V) doit être branché à l'alimentation avec un câble de **2x2,5mm (jusqu'à 15 mètres)** ou de **section plus grande (plus de 15 mètres)**. Sur la ligne de **220 V** en entrée alimentateur, il est conseillé d'installer un disjoncteur magnétothermique ou différentiel. **La télécommande est déjà accouplée à la centrale. Lisez attentivement la dernière pas après le montage du FLEXY LARGE.**

## PRIMER PASO: INSTALACIÓN ELÉCTRICA

ES

**¡TODO ESTO TIENE QUE SER REALIZADO POR UN ELECTRICISTA HABILITADO!**

El cable que sale del poste (24V) debe conectarse a la fuente de alimentación con un cable de **2x2,5mm (hasta 15 metros)** o de una **sección mayor (más de 15 metros)**. En la línea de **220V** que entra en el alimentador se aconseja instalar un interruptor magnetotérmico o diferencial. **El control remoto ya está acoplado a la central. Lea detenidamente el último paso después de montar el FLEXY LARGE.**



- IT** ISTRUZIONI DI MONTAGGIO: leggere attentamente
- UK** ASSEMBLY INSTRUCTIONS: read carefully
- DE** MONTAGE ANLEITUNGEN: lesen Sie sorgfältig
- FR** INSTRUCTIONS DE MONTAGE: lire attentivement
- ES** INSTRUCCIONES DE MONTAJE: leer atentamente

## FLEXY LARGE (BASE GROUND)

passaggi / steps / Durchgänge / passages / pasajes



## FLEXY LARGE (BASE STYLO)

passaggi / steps / Durchgänge / passages / pasajes



## FLEXY LARGE MODULARE (BASE FE)

passaggi / steps / Durchgänge / passages / pasajes



## FLEXY LARGE (BASE FE)

passaggi / steps / Durchgänge / passages / pasajes



- IT** I passaggi **0m, 1m e 2m** servono per la **versione modulare Flexy Large**, che può essere composto da due o più tende affiancate. L'esempio qui proposto è composto da due tende.
- UK** The **0m, 1m and 2m** steps are **ONLY for the modular Flexy Large version**, which can be composed of two or more tents side-by-side. The example proposed here is composed of two tents.
- DE** Die Durchgänge von **0m, 1m und 2m** dienen **NUR für die modulare FlexyLarge-Version**, die aus zwei oder mehr nebeneinander liegenden Vorhängen bestehen kann. Das hier vorgeschlagene Beispiel besteht aus zwei Zelten.
- FR** Les passages de **0m, 1m et 2m** servent **UNIQUEMENT à la version modulaire Flexy Large**, qui peut être composée de deux tentes ou plus côte à côte. L'exemple proposé ici est composé de deux tentes.
- ES** Los pasajes **0m, 1m y 2m** sirven **SOLAMENTE para la versión modular Flexy Large**, que puede estar compuesta por dos o más carpas de lado a lado. El ejemplo propuesto aquí está compuesto por dos carpas.

# FLEXY LARGE (BASE GROUND)

passaggi / steps / Durchgänge / passages / pasajes



- IT** Istruzioni per **Flexy Large con piastre di montaggio a pavimento**. Seguire accuratamente i passaggi numerati. Assicurarsi che i componenti siano tutti presenti. In caso contrario contattare il rivenditore.
- UK** Instructions for **Flexy Large with floor mounting plates**. Follow the numbered steps carefully. Make sure the components are all present. If not, contact your dealer.
- DE** Anleitung für **Flexy Large mit Bodenmontageplatte**. Folgen Sie den nummerierten Schritten sorgfältig. Stellen Sie sicher, dass alle Komponenten vorhanden sind. Wenn nicht, wenden Sie sich an Ihren Händler.
- FR** Instructions pour **Flexy Large avec plaques de montage au sol**. Suivez attentivement les étapes numérotées. Assurez-vous que tous les composants sont présents. Sinon, contactez votre revendeur.
- ES** Instrucciones para **Flexy Large con placas de montaje en el piso**. Siga los pasos numerados con cuidado. Asegúrese de que todos los componentes estén presentes. Si no, contacte a su distribuidor.

FLEXY LARGE	N	N'
400x608 / 350x608	11	10
400x548 / 350x548	10	9
400x488 / 350x488	9	8
400x428 / 350x428	8	7

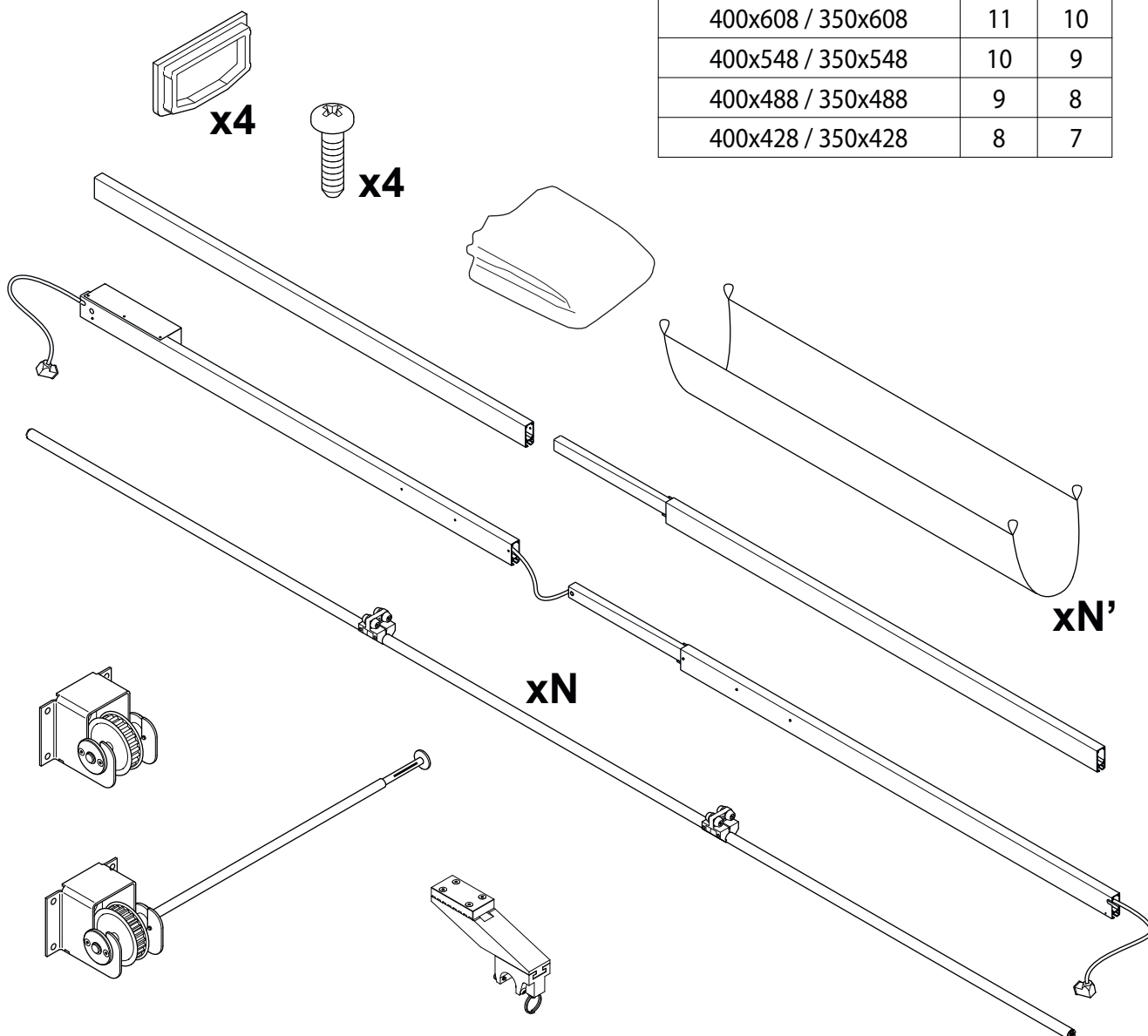

0g

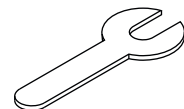
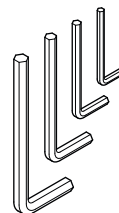
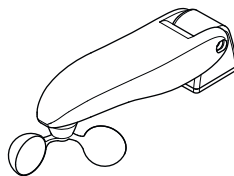
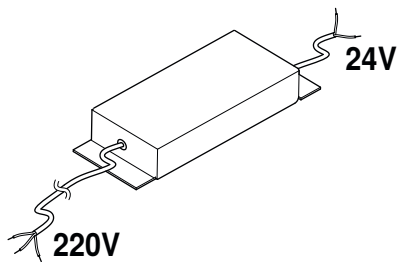
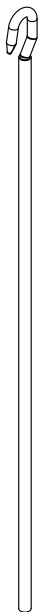
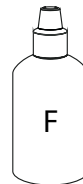
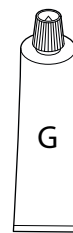
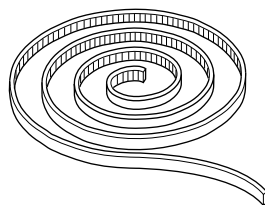
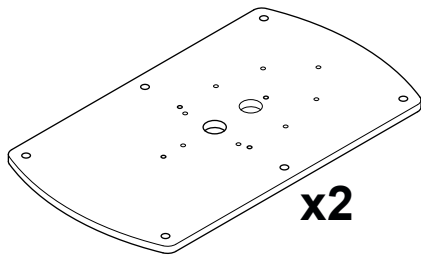
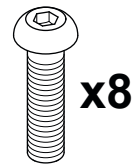
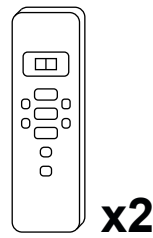
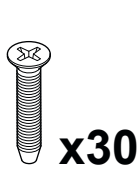
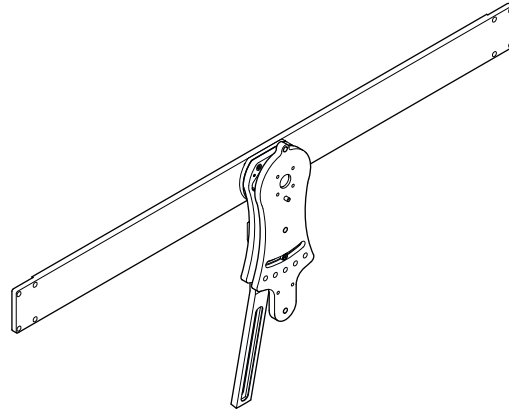
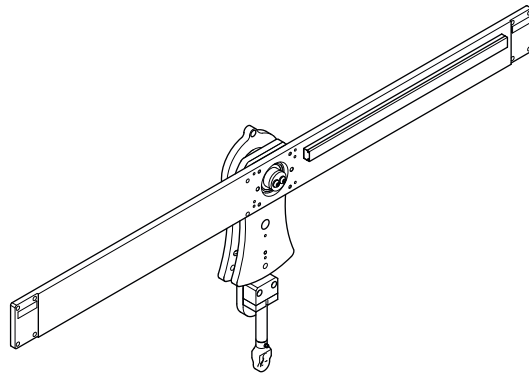
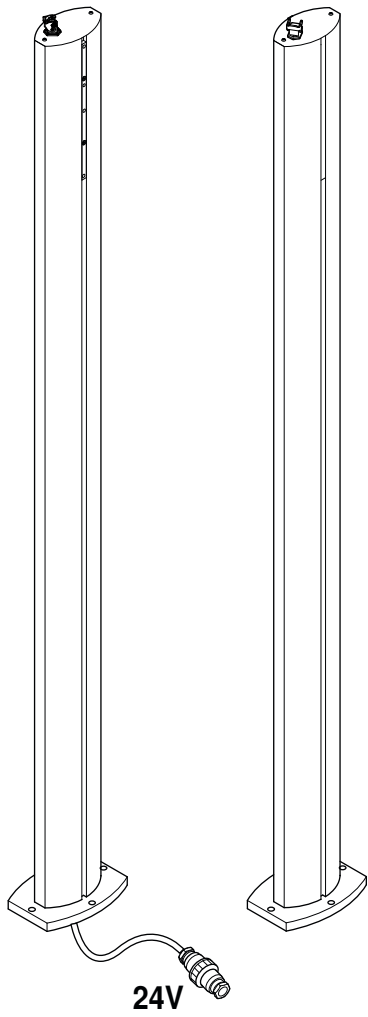

IT

**INSTALLAZIONE PIASTRA DI MONTAGGIO A PAVIMENTO:** Assicurarsi che il calcestruzzo su cui verranno posate le basi sia di **TIPO C20/25** senza nessuna armatura o interasse tra le armature del cemento maggiore di 150 mm. **Spessore minimo cemento 250 mm.** Eseguire **6 fori a profondità 150 mm** per ciascuna base con perforatore su cemento asciutto. Successivamente installare **6 tasselli chimici HIT-HY 200-A + HIT-V (8.8) M12 (MODELLO HILTI).** **Prima di fissare le basi verificare che siano perfettamente allineate alla giusta distanza, in piano e alla stessa altezza.** Dopo aver fissato le basi e montato i pali, mettere i tappi in dotazione nei fori liberi. **Attenzione! Effettuare uno scavo al di sotto della piastra per il passaggio del cavo elettrico.**

UK

**INSTALLATION OF FLOOR MOUNTING PLATE:** Make sure that the concrete on which the bases will be laid is **TYPE C20/25** without any reinforcement or distance between the reinforcement of the cement greater than 150 mm. **Minimum concrete thickness 250 mm.** Drill **6 holes at a depth of 150 mm** for each base with a perforator on dry concrete. Then install **6 chemical anchor bolts HIT-HY 200-A + HIT-V (8.8) M12 (MODEL HILTI).** **Before fixing the bases check that they are perfectly aligned at the right distance, flat and at the same height.** After fixed the bases and assembled the poles, put the supplied plugs in the free holes. **Attention! Make a dig below the plate for the passage of the electric cable.**

DE

**MONTAGE DER BODENMONTAGEPLATTE:** Stellen Sie sicher, dass der Beton, auf dem die Untergründe verlegt werden, **TYP C20/25 ist**, ohne dass eine Bewehrung oder ein Abstand zwischen der Bewehrung des Zements größer als 150 mm ist. **Minimale Zementstärke 250 mm.** Bohren Sie für jeden Untergrund **6 Löcher mit einer Perforiervorrichtung in einer Tiefe von 150 mm** auf trockenem Beton. Dann montieren Sie **6 chemische Stecker HIT-HY 200-A + HIT-V (8.8) M12 (MODEL HILTI).** **Überprüfen Sie vor dem Befestigen der Sockel, ob sie im richtigen Abstand, flach und auf gleicher Höhe perfekt ausgerichtet sind.** Nachdem Sie die Sockel befestigt und die Stangen montiert haben, stecken Sie die mitgelieferten Stecker in die freien Löcher. **Achtung! Machen Sie eine Grabung unterhalb der Platte für den Durchgang des elektrischen Kabels.**

FR

**INSTALLATION DE LA PLAQUE DE MONTAGE AU SOL:** Assurez-vous que le béton sur lequel les bases seront posées est de **TYPE C20/25** sans renforcement ni distance entre les renforcements du ciment supérieurs à 150 mm. **Épaisseur minimale de ciment 250 mm.** Percez **6 trous à une profondeur de 150 mm** pour chaque base avec perforateur sur béton sec. Ensuite, installez **6 bouchons de produits chimiques HIT-HY 200-A + HIT-V (8.8) M12 (MODÈLE HILTI).** **Avant de fixer les bases, vérifiez qu'elles sont parfaitement alignées à la bonne distance, à plat et à la même hauteur.** Après avoir fixé les bases et assemblé les poteaux, placez les bouchons fournis dans les trous libres. **Attention! Faire une excavation sous la plaque pour le passage du câble électrique.**

ES

**INSTALACIÓN DE LA PLACA DE MONTAJE EN EL PISO:** Asegúrese de que el concreto sobre el que se colocarán las bases sea **TIPO C20/25** sin ningún refuerzo o distancia entre el refuerzo del cemento mayor de 150 mm. **Grueso mínimo del cemento 250 mm.** Perfore **6 orificios a una profundidad de 150 mm** para cada base con perforador en concreto seco. Luego instale **6 tapones químicos HIT-HY 200-A + HIT-V (8.8) M12 (MODELO HILTI).** **Antes de fijar las bases, compruebe que estén perfectamente alineadas a la distancia correcta, planas y a la misma altura.** Después de fijar las bases y ensamblar los polos, coloque los tapones suministrados en los orificios libres. **¡Atención! Haga una excavación debajo de la placa para el paso del cable eléctrico.**



<b>FLEXY LARGE</b>	<b>A</b>
400x608 / 350x608	597 cm
400x548 / 350x548	537 cm
400x488 / 350x488	477 cm
400x428 / 350x428	417 cm

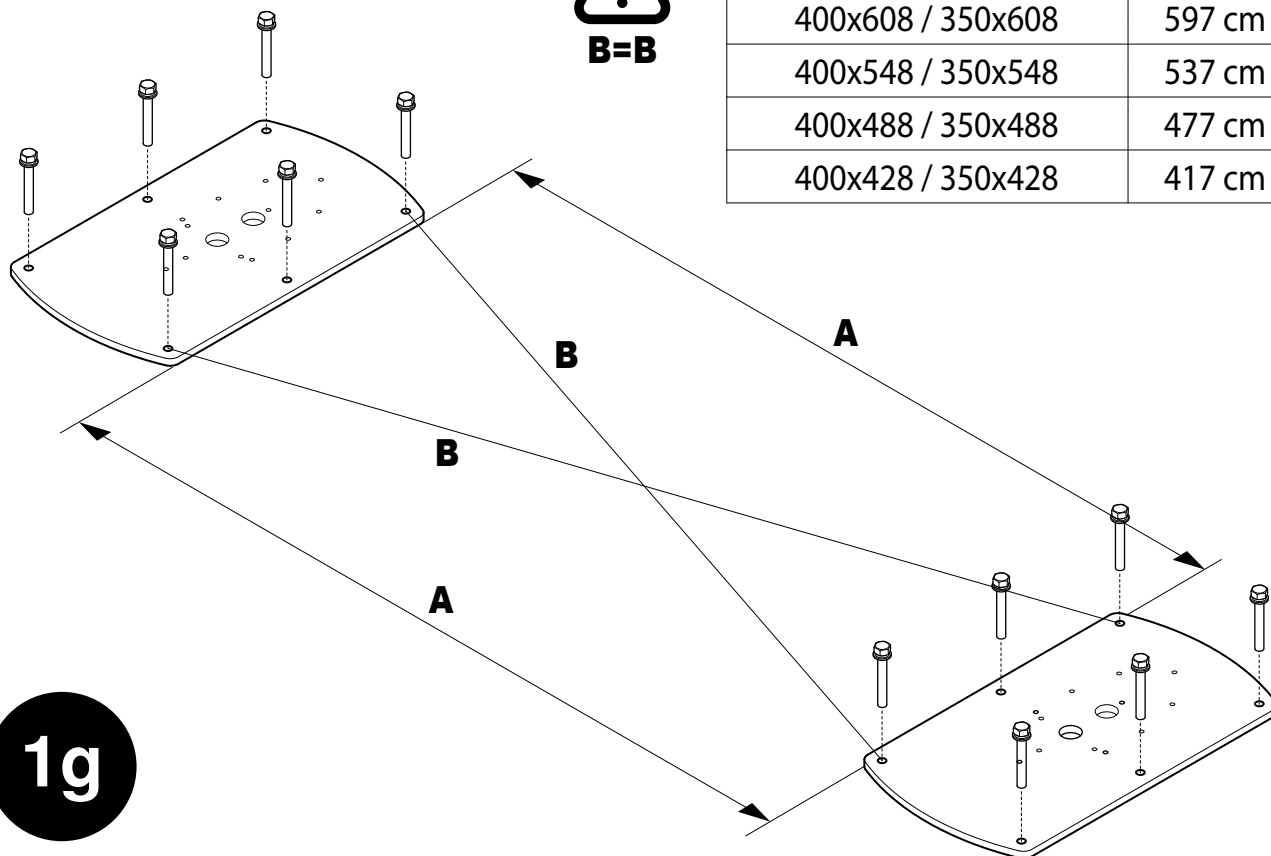

1g

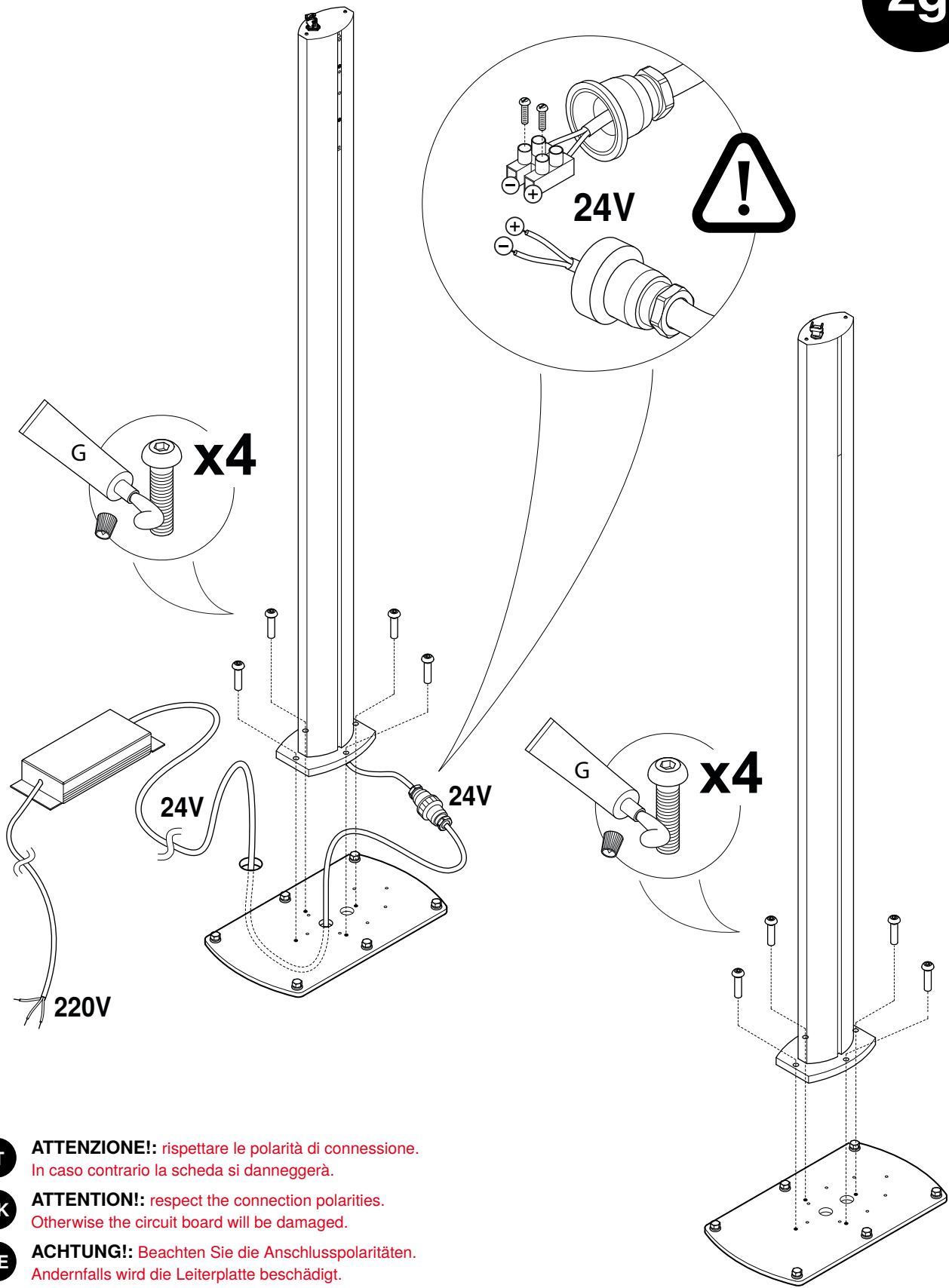

- IT** **ATTENZIONE!:** rispettare le polarità di connessione.  
In caso contrario la scheda si danneggerà.
- UK** **ATTENTION!:** respect the connection polarities.  
Otherwise the circuit board will be damaged.
- DE** **ACHTUNG!:** Beachten Sie die Anschlusspolaritäten.  
Andernfalls wird die Leiterplatte beschädigt.
- FR** **ATTENTION!:** respectez les polarités de connexion.  
Sinon, le circuit imprimé sera endommagé.
- ES** **¡ATENCIÓN!:** respetar las polaridades de conexión.  
De lo contrario, la placa de circuito se dañará.

CONTINUA AL PASSAGGIO / CONTINUE TO STEP / WEITER PASSIEREN / CONTINUER À PASSER / SIGUE PASANDO

# FLEXY LARGE (BASE STYLO)

passaggi / steps / Durchgänge / passages / pasajes



- IT** Istruzioni per **Flexy Large con basi da interro**. Seguire accuratamente i passaggi numerati. Assicurarsi che i componenti siano tutti presenti. In caso contrario contattare il rivenditore.
- UK** Instructions for **Flexy Large with bases to be grounded**. Follow the numbered steps carefully. Make sure the components are all present. If not, contact your dealer.
- DE** Anleitung für **Flexy Large mit sockel Hausarrest haben**. Folgen Sie den nummerierten Schritten sorgfältig. Stellen Sie sicher, dass alle Komponenten vorhanden sind. Wenn nicht, wenden Sie sich an Ihren Händler.
- FR** Instructions pour **Flexy Large avec bases être mis à la terre**. Suivez attentivement les étapes numérotées. Assurez-vous que tous les composants sont présents. Sinon, contactez votre revendeur.
- ES** Instrucciones para **Flexy Large con bases para ser buriados**. Siga los pasos numerados con cuidado. Asegúrese de que todos los componentes estén presentes. Si no, contacte a su distribuidor.

FLEXY LARGE	N	N'
400x608 / 350x608	11	10
400x548 / 350x548	10	9
400x488 / 350x488	9	8
400x428 / 350x428	8	7

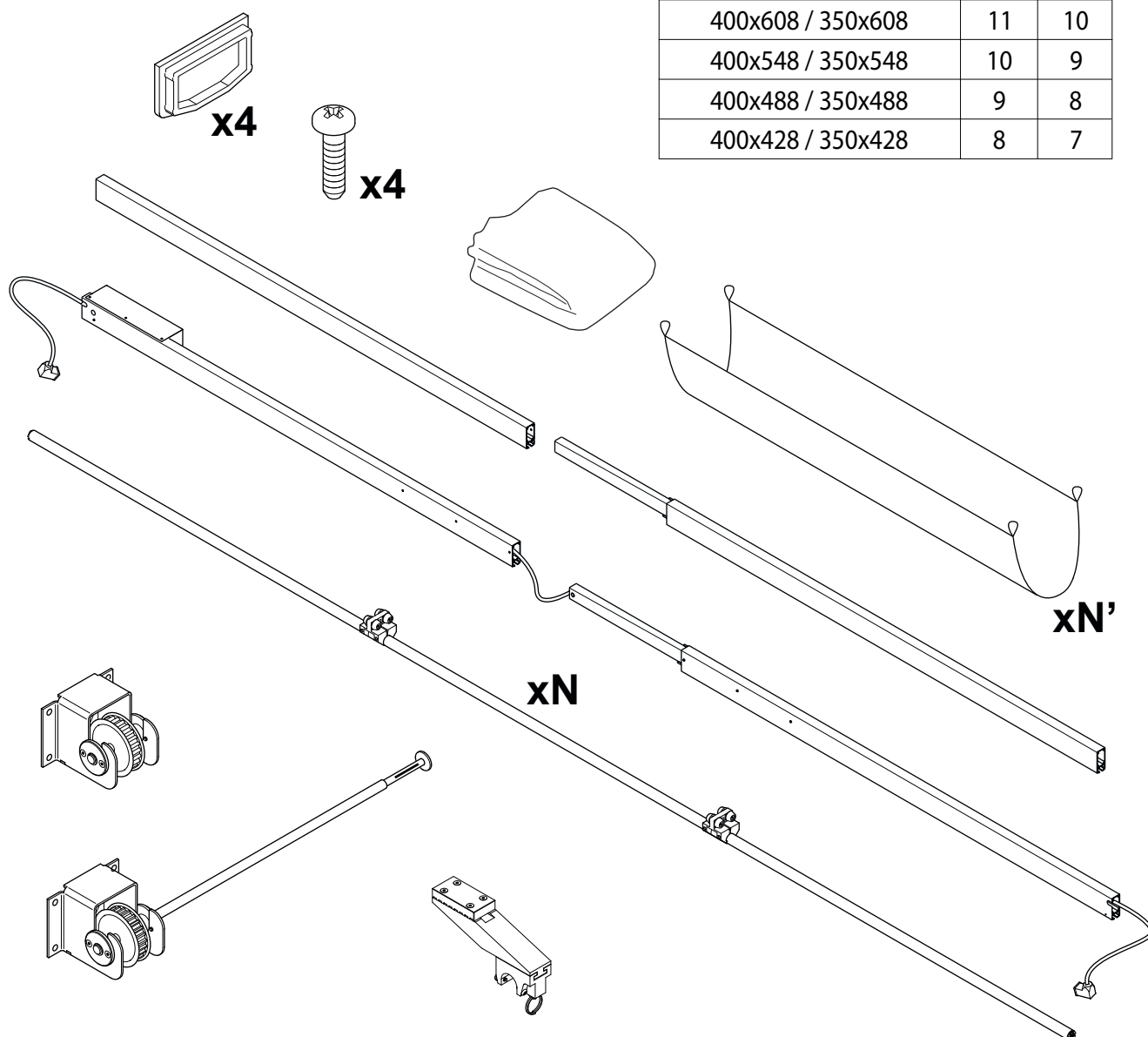

0s

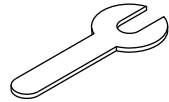
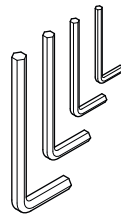
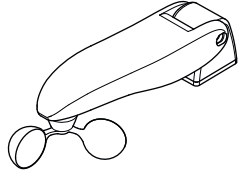
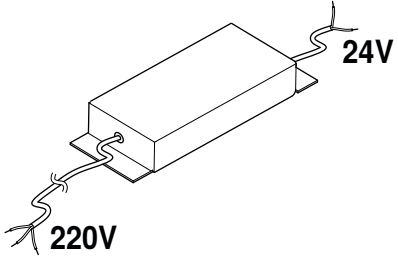
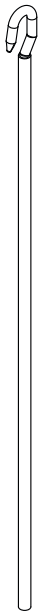
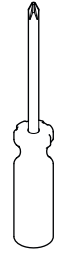
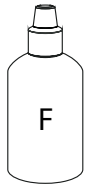
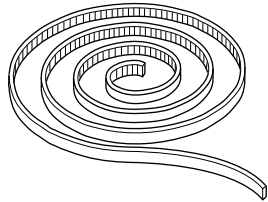
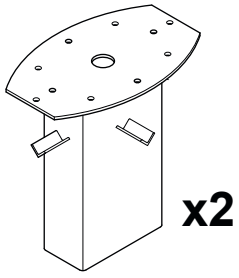
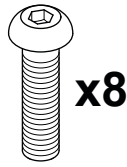
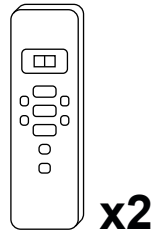
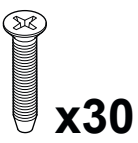
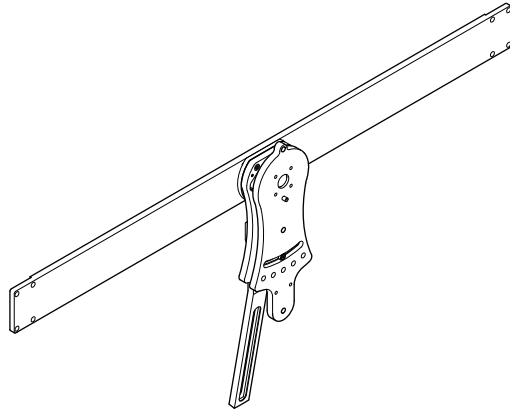
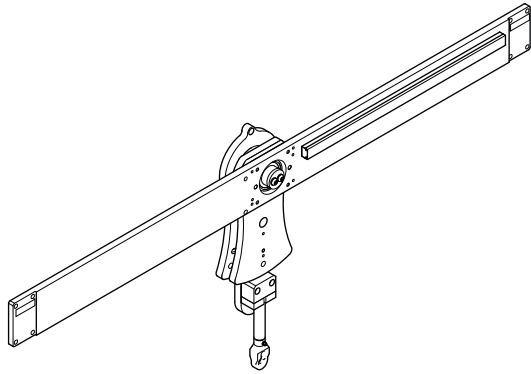
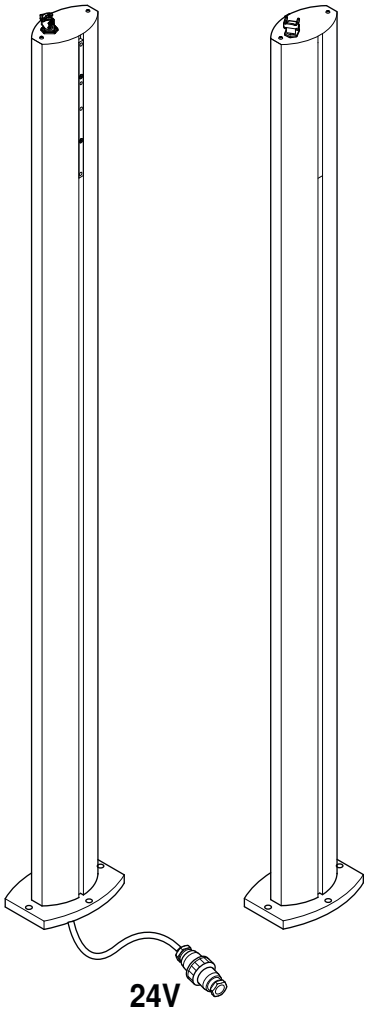

**IT** **INSTALLAZIONE BASI DA INTERRO:** preparare 2 buche di dimensione 150x40 cm e di profondità 50 cm alla distanza indicata in tabella. Si consiglia di mettere una gabbia in ferro a cui collegare le basi. **Prima di gettare il cemento verificare che le basi siano perfettamente allineate alla giusta distanza, in piano e alla stessa altezza.** Dopo aver fissato le basi e montato i pali, mettere i tappi in dotazione nei fori liberi. **Attenzione! Effettuare uno scavo al di sotto della piastra per il passaggio del cavo elettrico.**

**UK** **INSTALLATION BASES TO BE GROUNDED:** Prepare 2 holes with the following dimensions 150x40 cm of depth 50 cm and at a distance indicated in the table. It is advisable to put an iron cage to which the bases can be connected. **Before throwing the concrete, make sure that the bases are perfectly aligned at the right distance, flat and at the same height.** After fixed the bases and assembled the poles, put the supplied plugs in the free holes. **Attention! Make a dig below the plate for the passage of the electric cable.**

**DE** **EINBAUEN SOCKEL HAUSARREST HABEN:** Bereiten Sie 2 Löcher von 150 x 40 cm Größe und 50 cm Tiefe in der Tabelle angegebenen Entfernung vor. Es ist ratsam, einen Eisenkäfig einzusetzen, an den die Sockel angeschlossen werden. **Vergewissern Sie sich vor dem Einbringen des Zements, dass die Untergründe im richtigen Abstand, eben und auf gleicher Höhe perfekt ausgerichtet sind.** Nachdem Sie die Sockel befestigt und die Stangen montiert haben, stecken Sie die mitgelieferten Stecker in die freien Löcher. **Achtung! Machen Sie eine Grabung unterhalb der Platte für den Durchgang des elektrischen Kabels.**

**FR** **INSTALLATION BASES STYLO ÊTRE MIS À LA TERRE:** Préparez 2 trous de 150x40 cm et 50 cm de profondeur à la distance indiquée dans le tableau. Il est conseillé de mettre une cage en fer à laquelle relier les bases. **Avant de lancer le ciment, assurez-vous que les bases sont parfaitement alignées à la bonne distance, à plat et à la même hauteur.** Après avoir fixé les bases et assemblé les poteaux, placez les bouchons fournis dans les trous libres. **Attention! Faire une excavation sous la plaque pour le passage du câble électrique.**

**ES** **INSTALACIÓN BASES PARA SER BURIADOS:** prepare 2 agujeros de 150x40 cm de tamaño y 50 cm de profundidad a la distancia indicada en la tabla. Es aconsejable colocar una jaula de hierro a la que conectar las bases. **Antes de tirar el cemento, asegúrese de que las bases estén perfectamente alineadas a la distancia correcta, planas y a la misma altura.** Después de fijar las bases y ensamblar los polos, coloque los tapones suministrados en los orificios libres. **¡Atención! Haga una excavación debajo de la placa para el paso del cable eléctrico.**

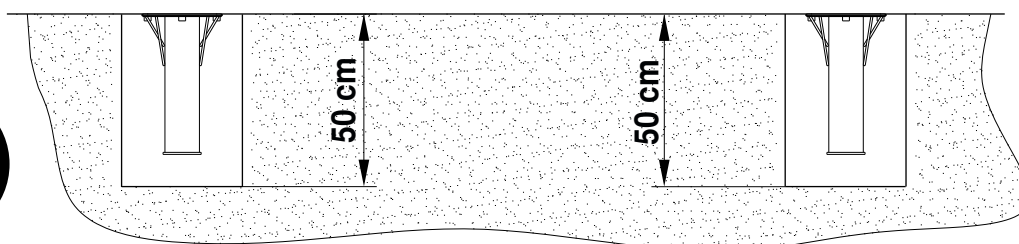
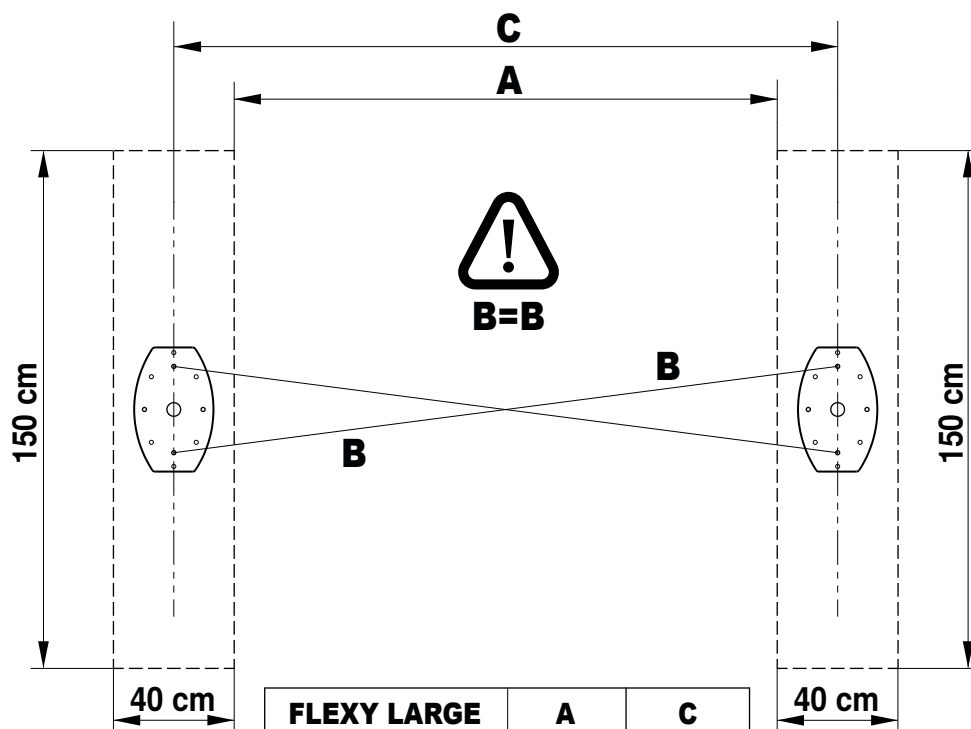

**1s**

2s

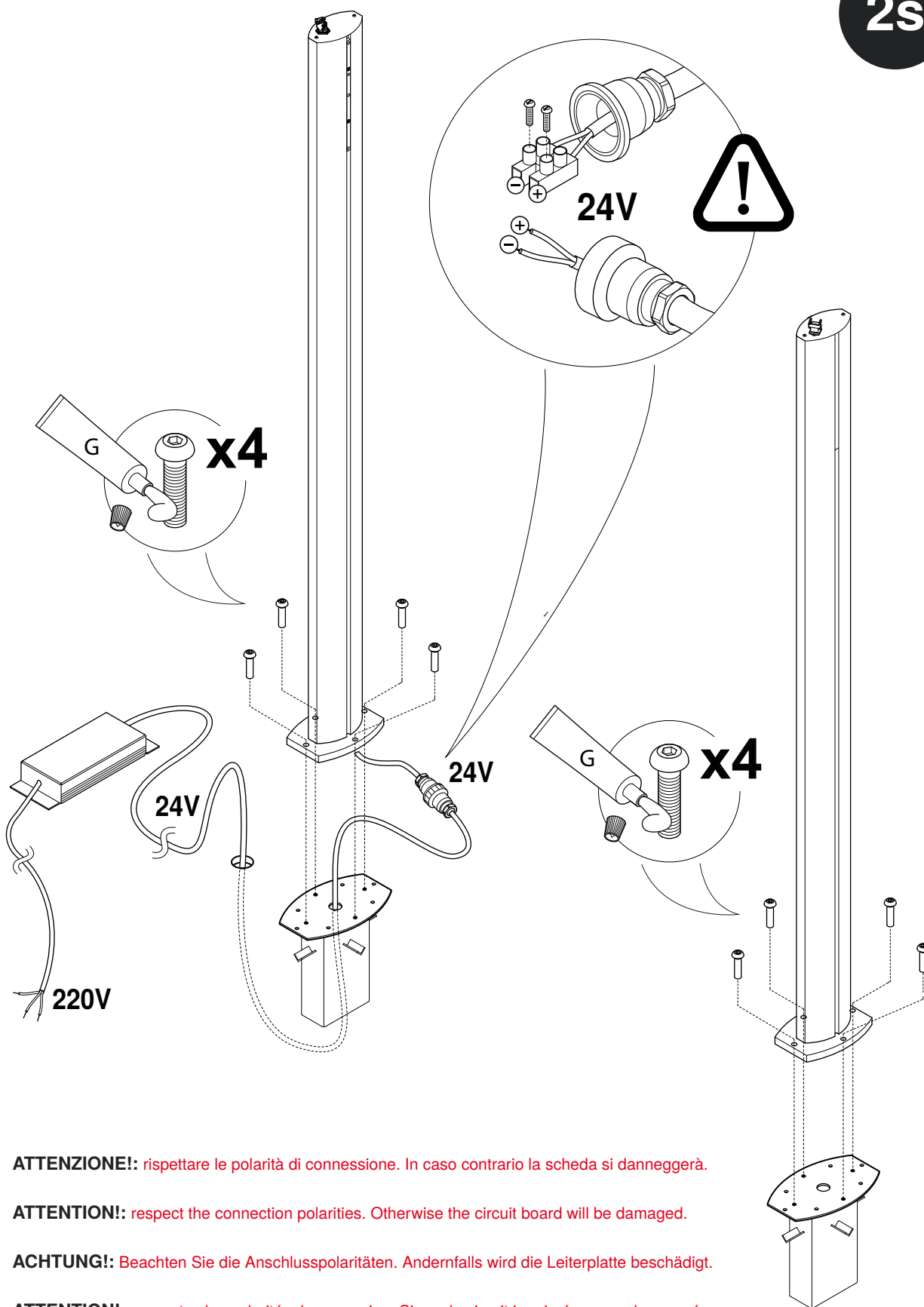

**IT** **ATTENZIONE!:** rispettare le polarità di connessione. In caso contrario la scheda si danneggerà.

**UK** **ATTENTION!:** respect the connection polarities. Otherwise the circuit board will be damaged.

**DE** **ACHTUNG!:** Beachten Sie die Anschlusspolaritäten. Andernfalls wird die Leiterplatte beschädigt.

**FR** **ATTENTION!:** respectez les polarités de connexion. Sinon, le circuit imprimé sera endommagé.

**ES** **¡ATENCIÓN!:** respetar las polaridades de conexión. De lo contrario, la placa de circuito se dañará.

CONTINUA AL PASSAGGIO / CONTINUE TO STEP / WEITER PASSIEREN / CONTINUER À PASSER / SIGUE PASANDO

3

# FLEXY LARGE MODULARE (BASE FE)

passaggi / steps / Durchgänge / passages / pasajes



- IT** Istruzioni per **Flexy Large modulare**. Seguire accuratamente i passaggi numerati. Assicurarsi che i componenti siano tutti presenti. In caso contrario contattare il rivenditore.
- UK** Instructions for **modular Flexy Large**. Follow the numbered steps carefully. Make sure the components are all present. If not, contact your dealer.
- DE** Anleitung für **Flexy Large modulare**. Folgen Sie den nummerierten Schritten sorgfältig. Stellen Sie sicher, dass alle Komponenten vorhanden sind. Wenn nicht, wenden Sie sich an Ihren Händler.
- FR** Instructions pour **Flexy Large modulaire**. Suivez attentivement les étapes numérotées. Assurez-vous que tous les composants sont présents. Sinon, contactez votre revendeur.
- ES** Instrucciones para **Flexy Large modular**. Siga los pasos numerados con cuidado. Asegúrese de que todos los componentes estén presentes. Si no, contacte a su distribuidor.

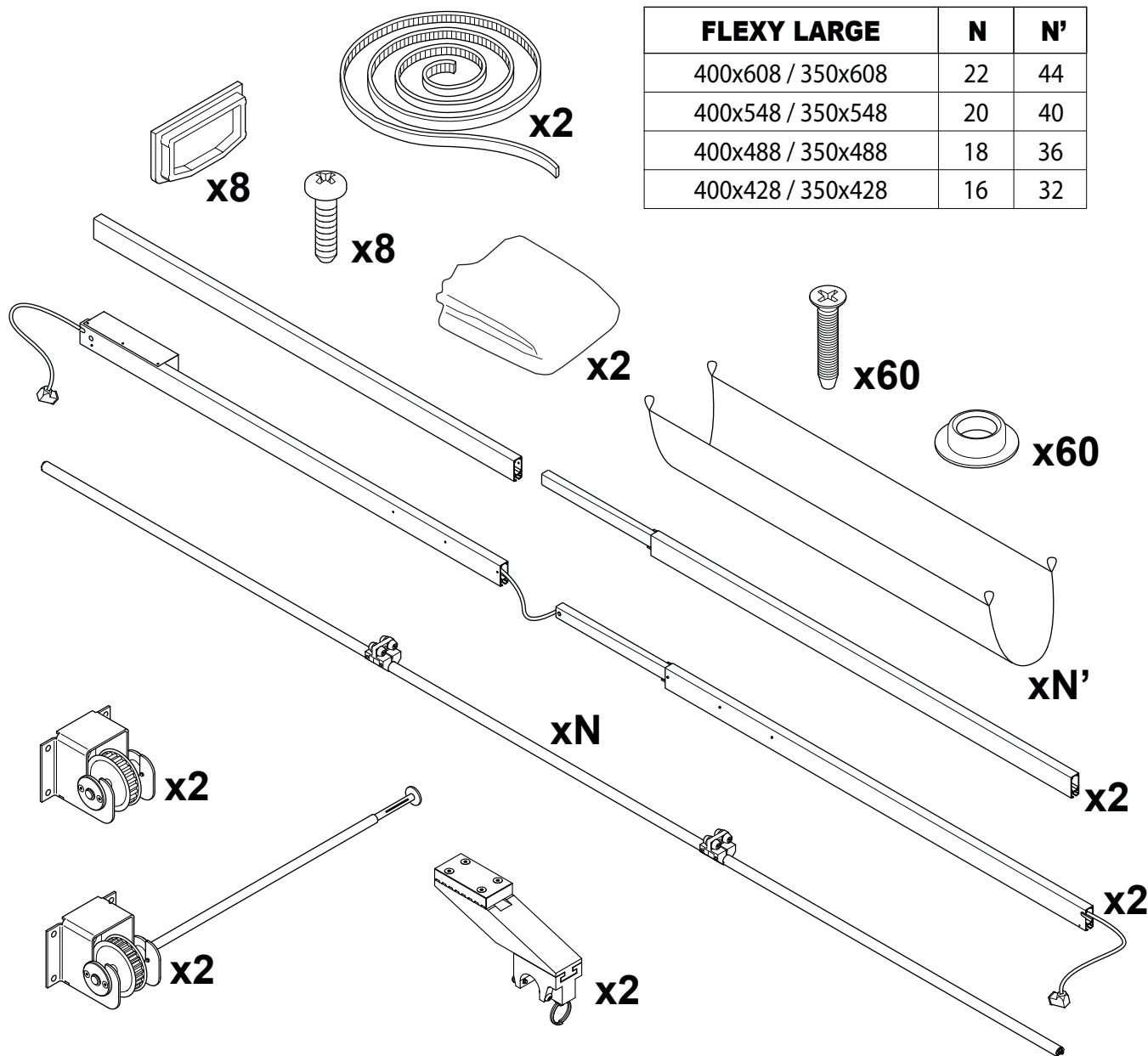

FLEXY LARGE	N	N'
400x608 / 350x608	22	44
400x548 / 350x548	20	40
400x488 / 350x488	18	36
400x428 / 350x428	16	32

**0m**

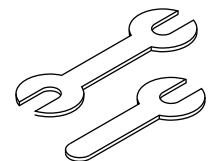
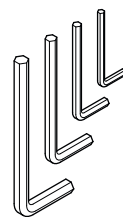
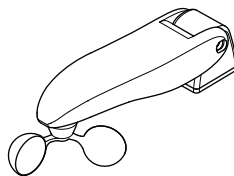
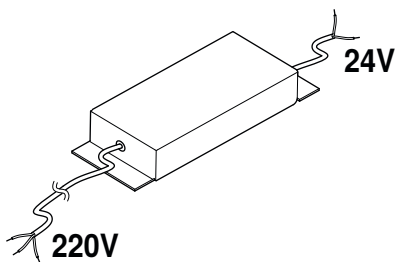
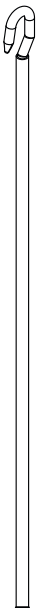
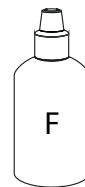
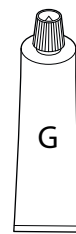
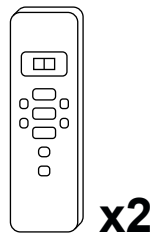
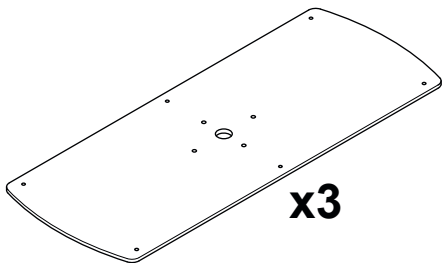
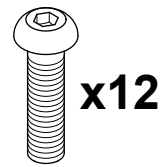
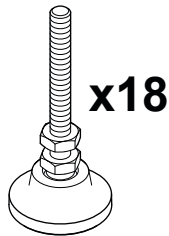
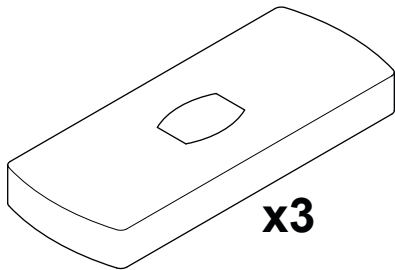
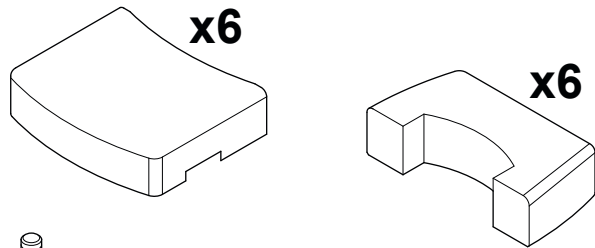
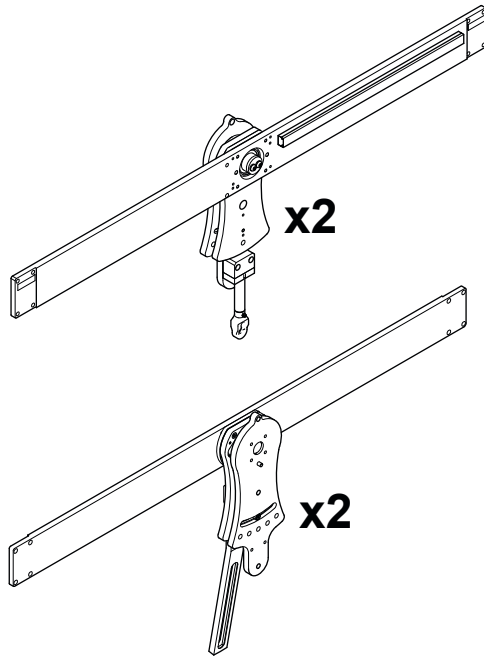
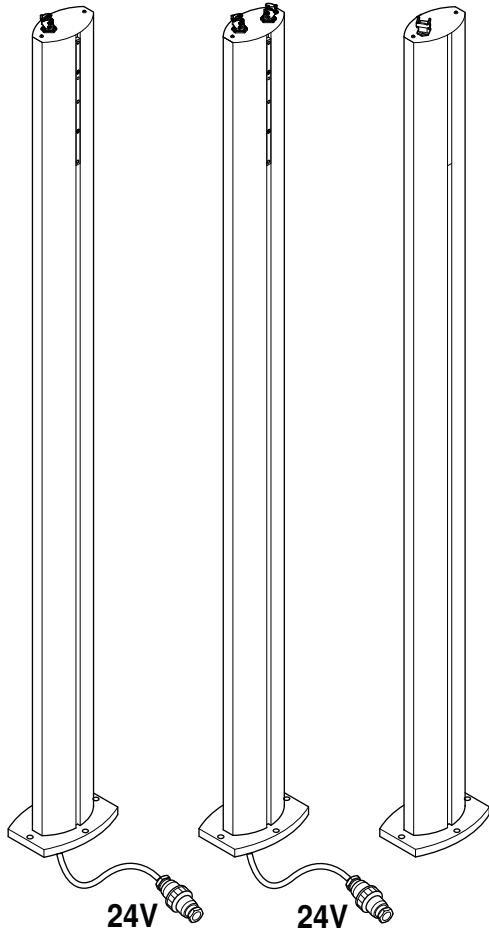

1m



FLEXY LARGE	A
400x608 / 350x608	582 cm
400x548 / 350x548	522 cm
400x488 / 350x488	462 cm
400x428 / 350x428	402 cm

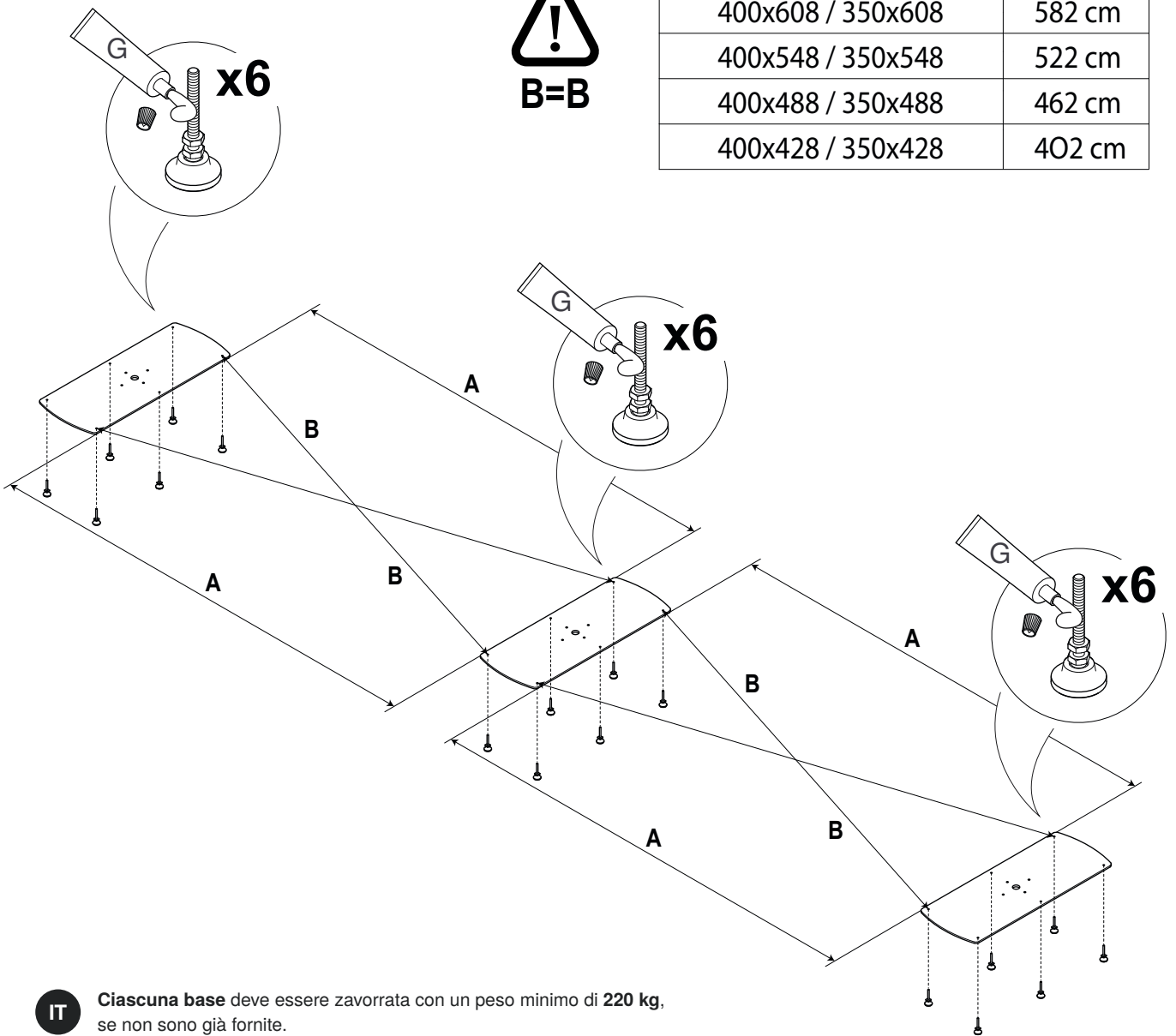

- IT** Ciascuna base deve essere zavorrata con un peso minimo di **220 kg**, se non sono già fornite.
- UK** Each base must be ballasted with a minimum weight of **220 kg**, if they are not already included.
- DE** Jeder Sockel muss mit einem Mindestgewicht von **220 kg** beschwert werden, Wenn sie nicht bereits enthalten sind.
- FR** Chaque base doit être lestée avec un poids minimum de **220 kg**, s'ils ne sont pas déjà inclus.
- ES** En cada base tiene que ponerse un lastre con un peso mínimo de **350 kg**, si no están ya incluidos.

2m

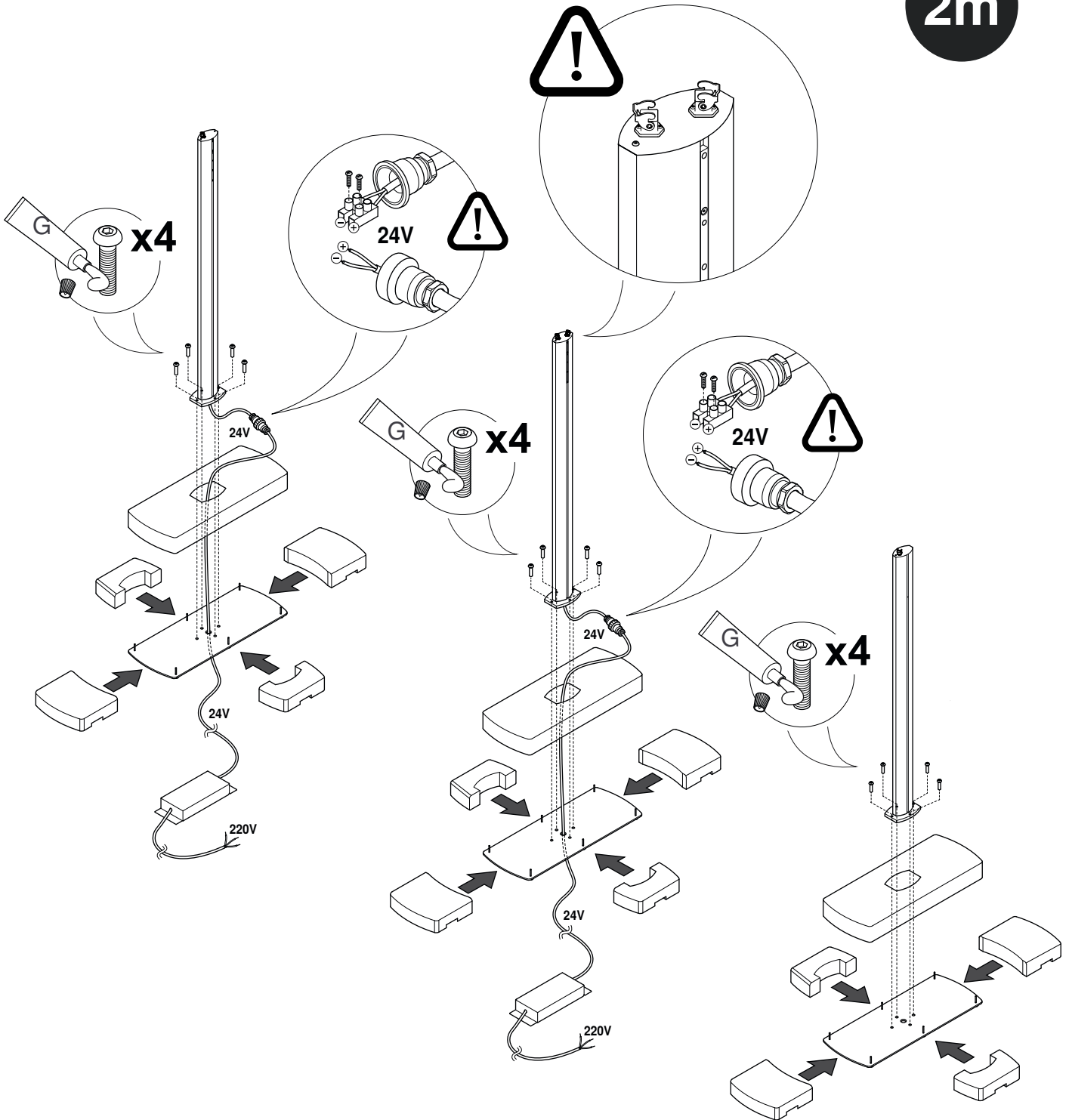

**IT** CONTINUA AL PASSAGGIO **3** e moltiplicare i passaggi per ogni tenda.

**UK** CONTINUE TO STEP **3** and multiply the steps for each tent.

**DE** WEITER PASSIEREN **3** und multiplizieren Sie die Schritte für jedes Zelt.

**FR** CONTINUER À PASSER **3** et multipliez les marches pour chaque tente.

**ES** SIGUE PASANDO **3** y multiplica los pasos para cada tienda.

# FLEXY LARGE (BASE FE)

passaggi / steps / Durchgänge / passages / pasajes



- IT** Istruzioni per **Flexy Large singolo**. Seguire accuratamente i passaggi numerati. Assicurarsi che i componenti siano tutti presenti. In caso contrario contattare il rivenditore.
- UK** Instructions for **single Flexy Large**. Follow the numbered steps carefully. Make sure the components are all present. If not, contact your dealer.
- DE** Anleitung für **Flexy Large single**. Folgen Sie den nummerierten Schritten sorgfältig. Stellen Sie sicher, dass alle Komponenten vorhanden sind. Wenn nicht, wenden Sie sich an Ihren Händler.
- FR** Instructions pour **Flexy Large single**. Suivez attentivement les étapes numérotées. Assurez-vous que tous les composants sont présents. Sinon, contactez votre revendeur.
- ES** Instrucciones para **Flexy Large solo**. Siga los pasos numerados con cuidado. Asegúrese de que todos los componentes estén presentes. Si no, contacte a su distribuidor.

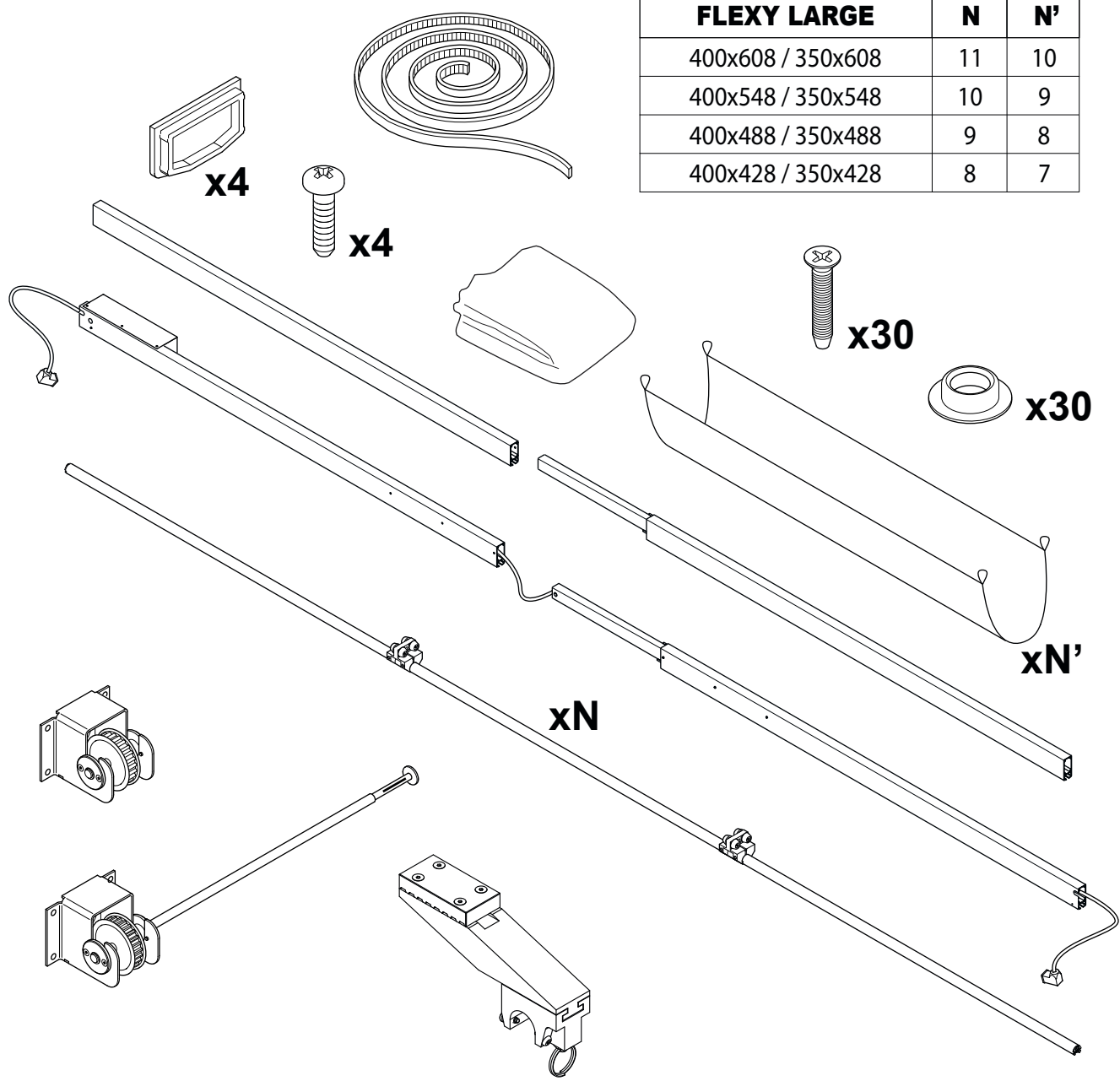

0

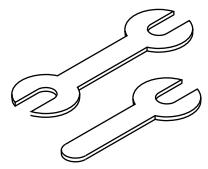
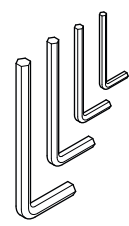
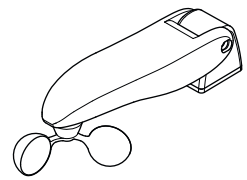
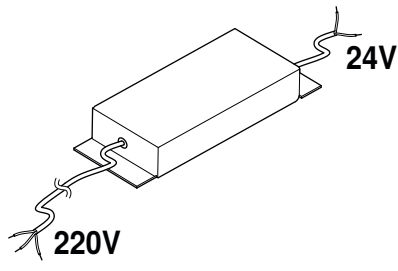
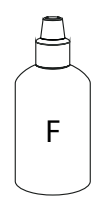
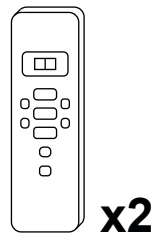
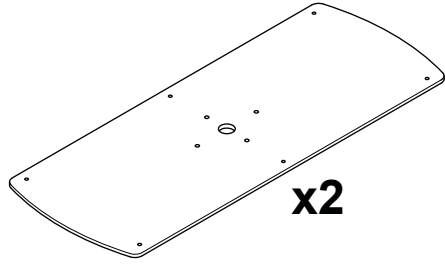
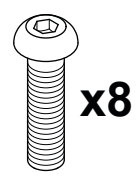
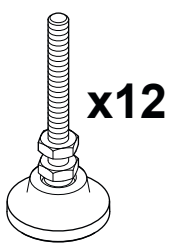
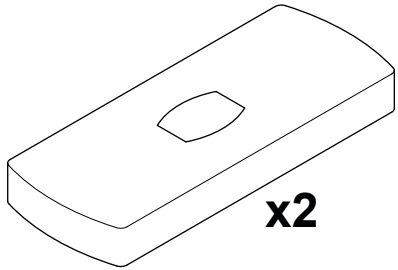
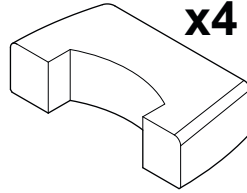
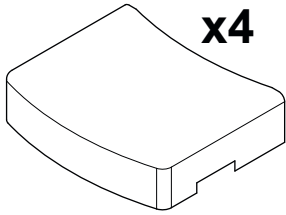
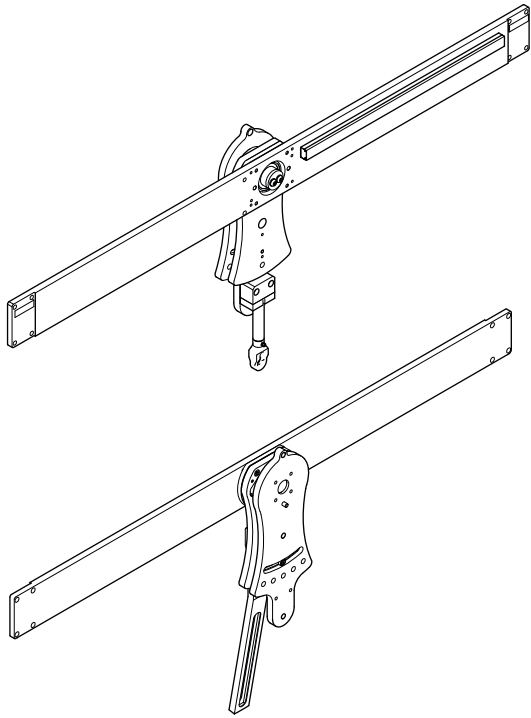
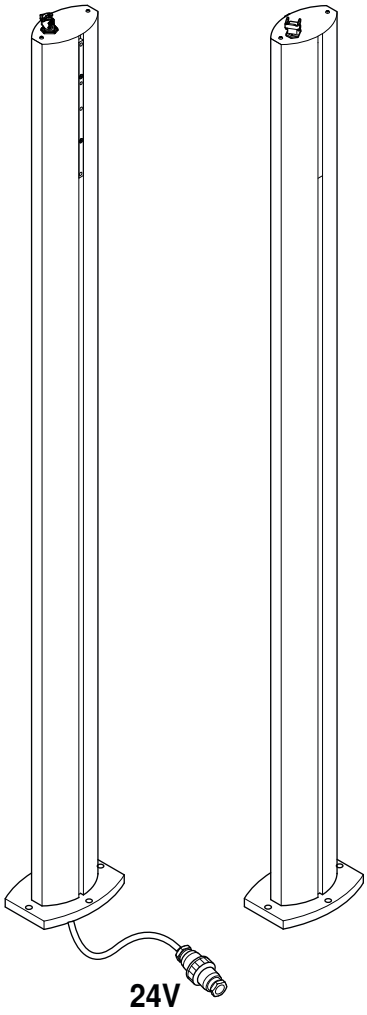

<b>FLEXY LARGE</b>	<b>A</b>
400x608 / 350x608	582 cm
400x548 / 350x548	522 cm
400x488 / 350x488	462 cm
400x428 / 350x428	402 cm

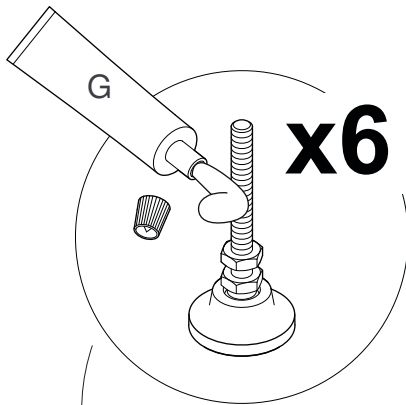

- IT** Ciascuna base deve essere zavorrata con un peso minimo di **220 kg**, se non sono già fornite.
- UK** Each base must be ballasted with a minimum weight of **220 kg**, if they are not already included.
- DE** Jeder Sockel muss mit einem Mindestgewicht von **220 kg** beschwert werden, Wenn sie nicht bereits enthalten sind.
- FR** Chaque base doit être lestée avec un poids minimum de **220 kg**, s'ils ne sont pas déjà inclus.
- ES** En cada base tiene que ponerse un lastre con un peso mínimo de **350 kg**, si no están ya incluidos.

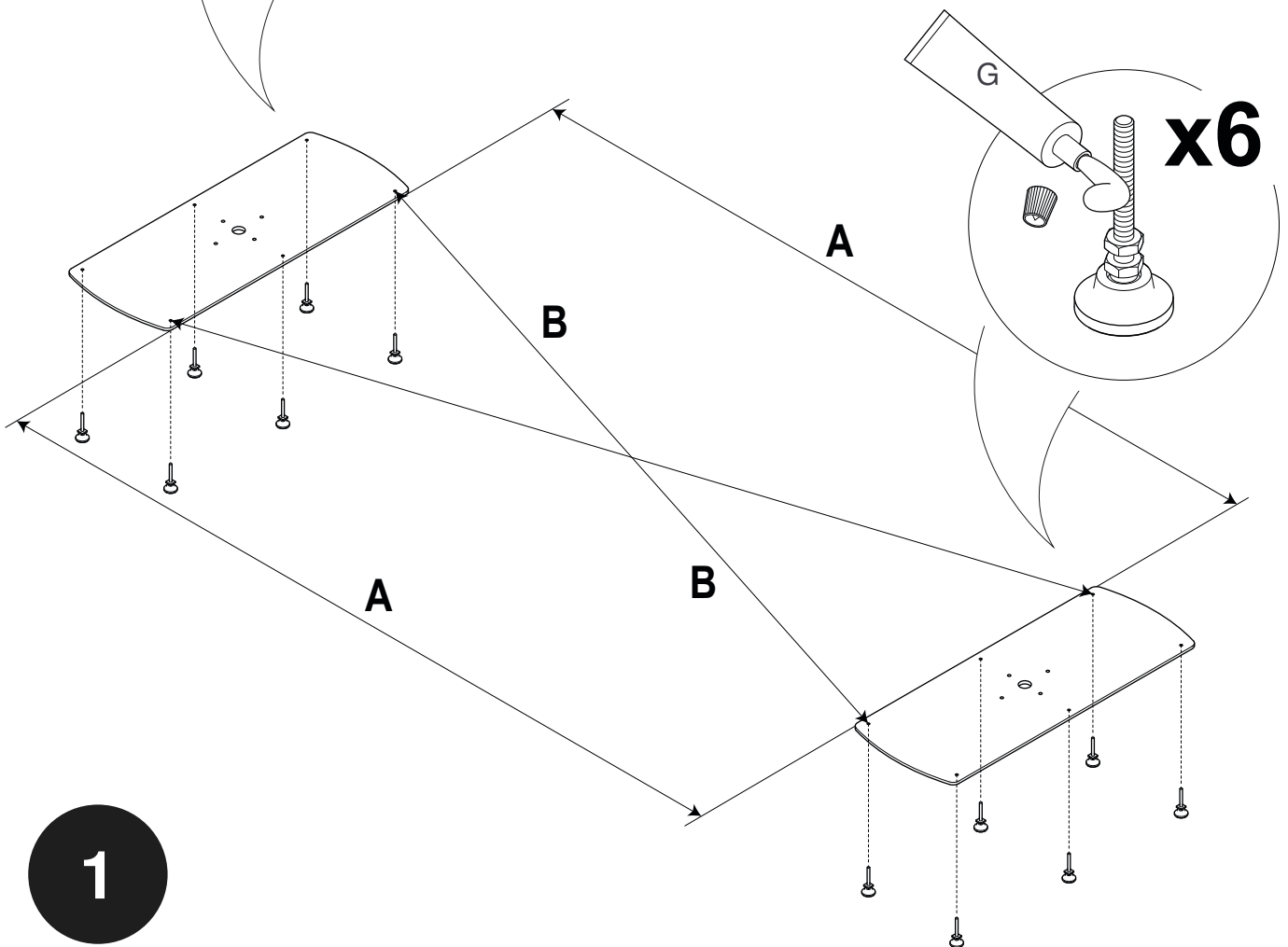

**1**

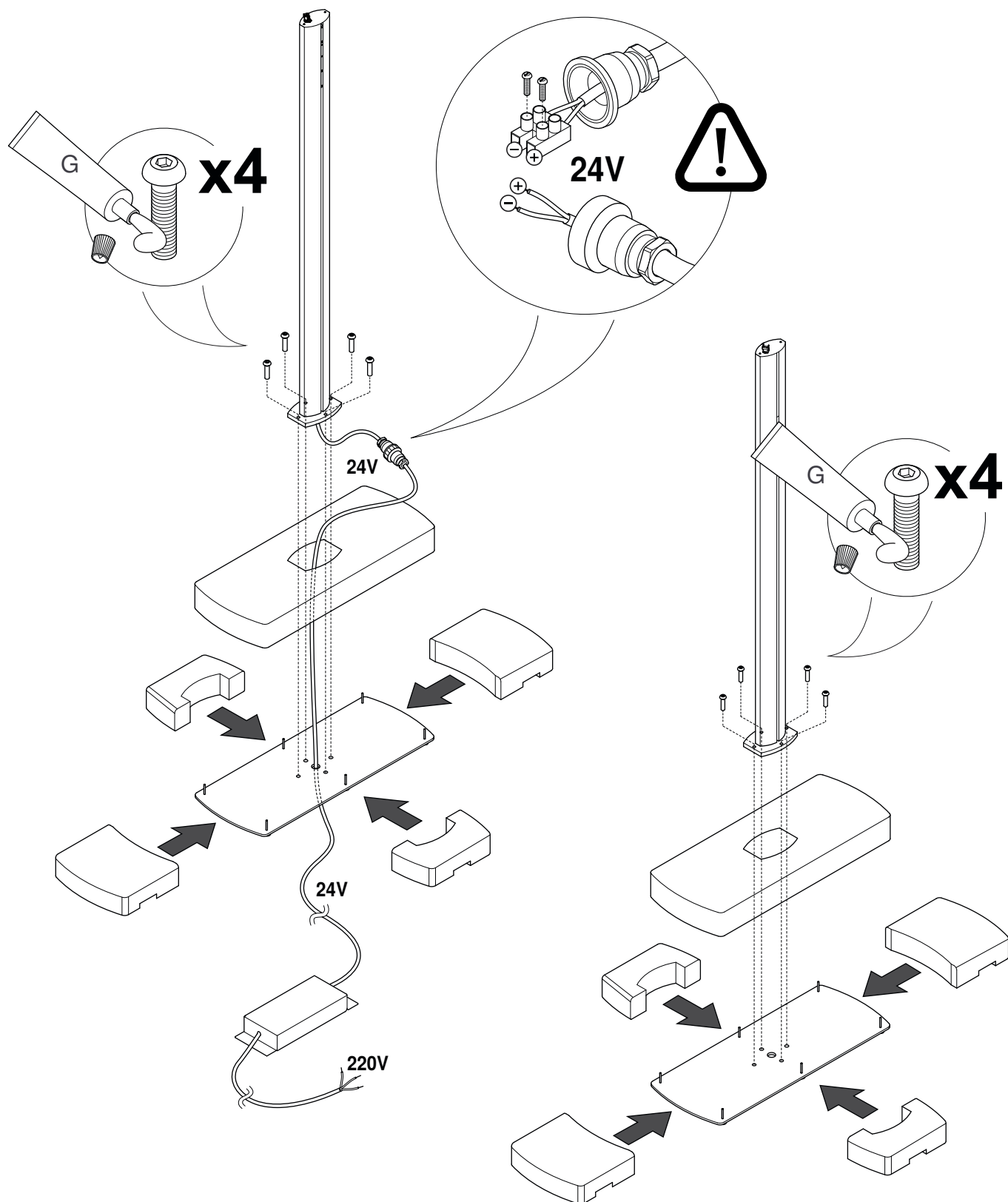

- IT** **ATTENZIONE!** rispettare le polarità di connessione.  
In caso contrario la scheda si danneggerà irreversibilmente.
- UK** **ATTENTION!** respect the connection polarities.  
Otherwise the circuit board will be irreversibly damaged.
- DE** **ACHTUNG!** Beachten Sie die Anschlusspolaritäten.  
Andernfalls wird die Leiterplatte irreversibel beschädigt.
- FR** **ATTENTION!** respectez les polarités de connexion.  
Sinon, le circuit imprimé sera endommagé.
- ES** **¡ATENCIÓN!** respetar las polaridades de conexión.  
De lo contrario, la placa de circuito se dañará irreversiblemente.

2

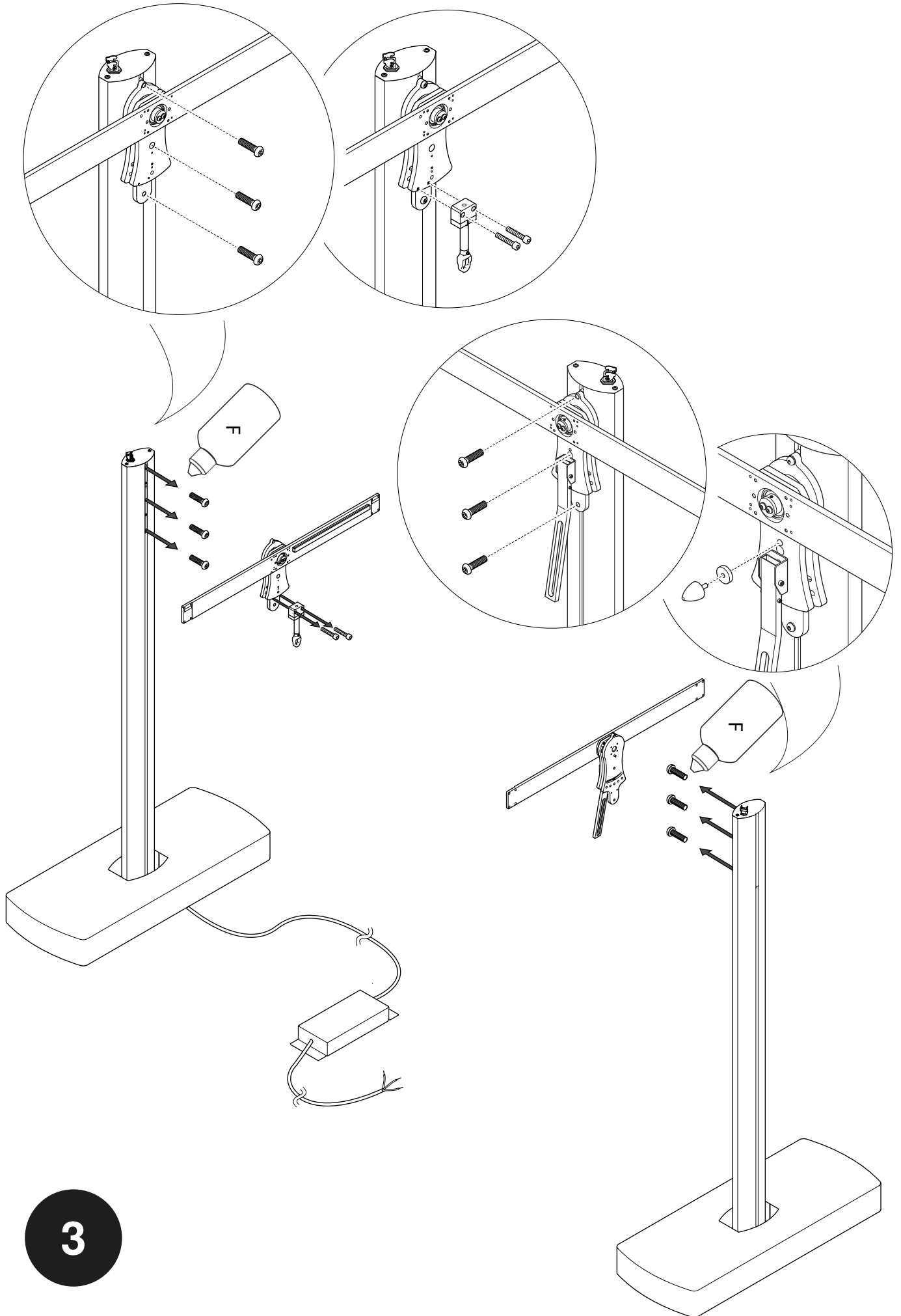

3

4

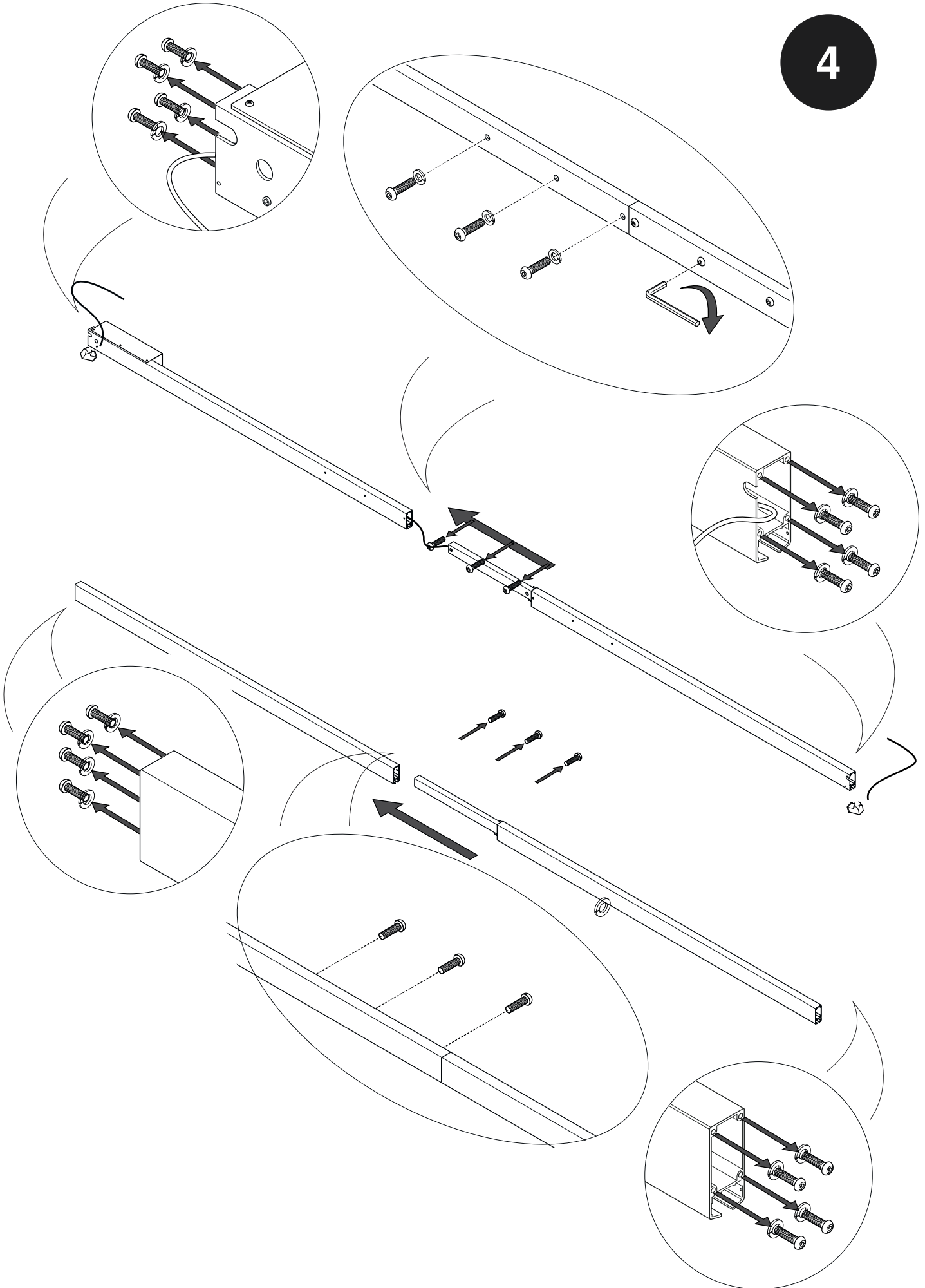

5

 x2

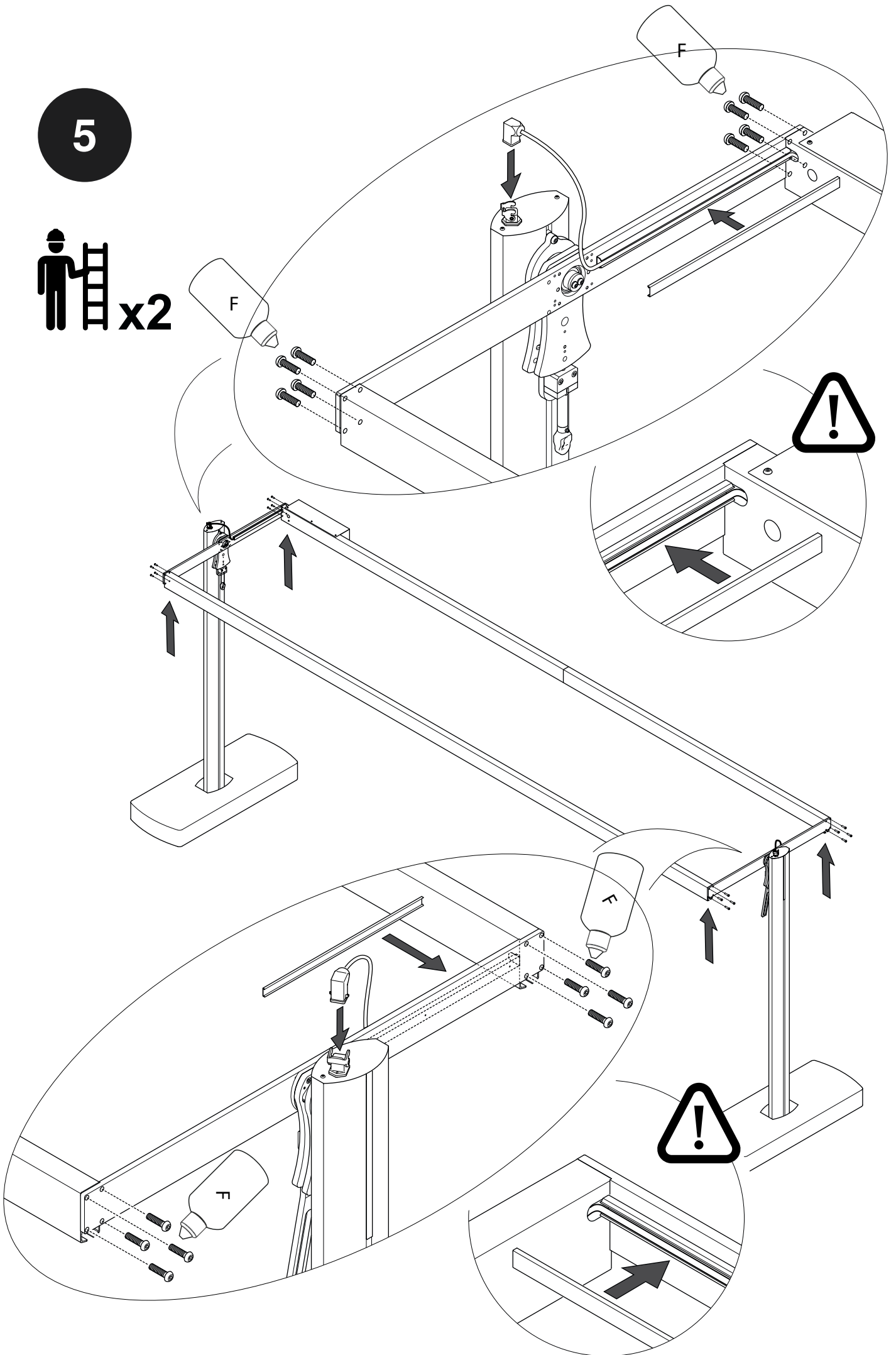

6

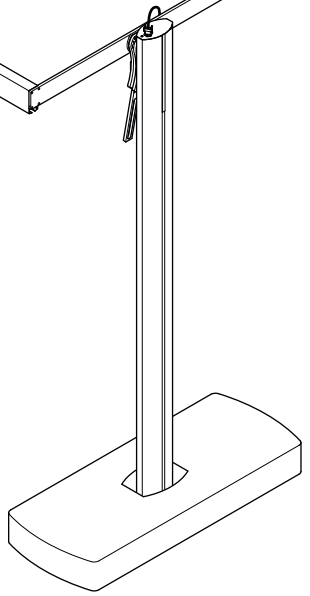
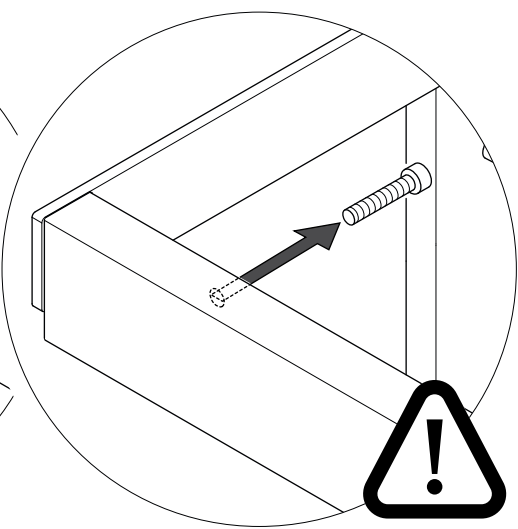
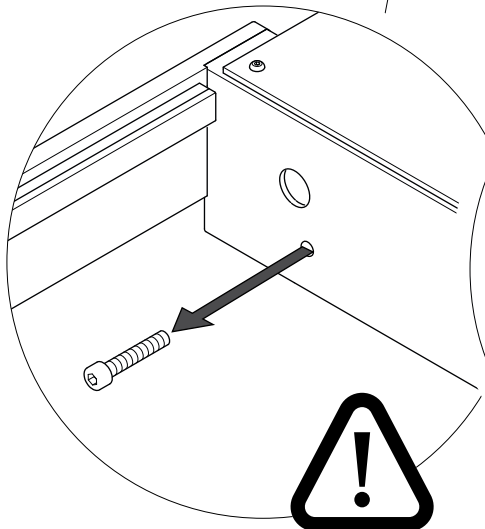
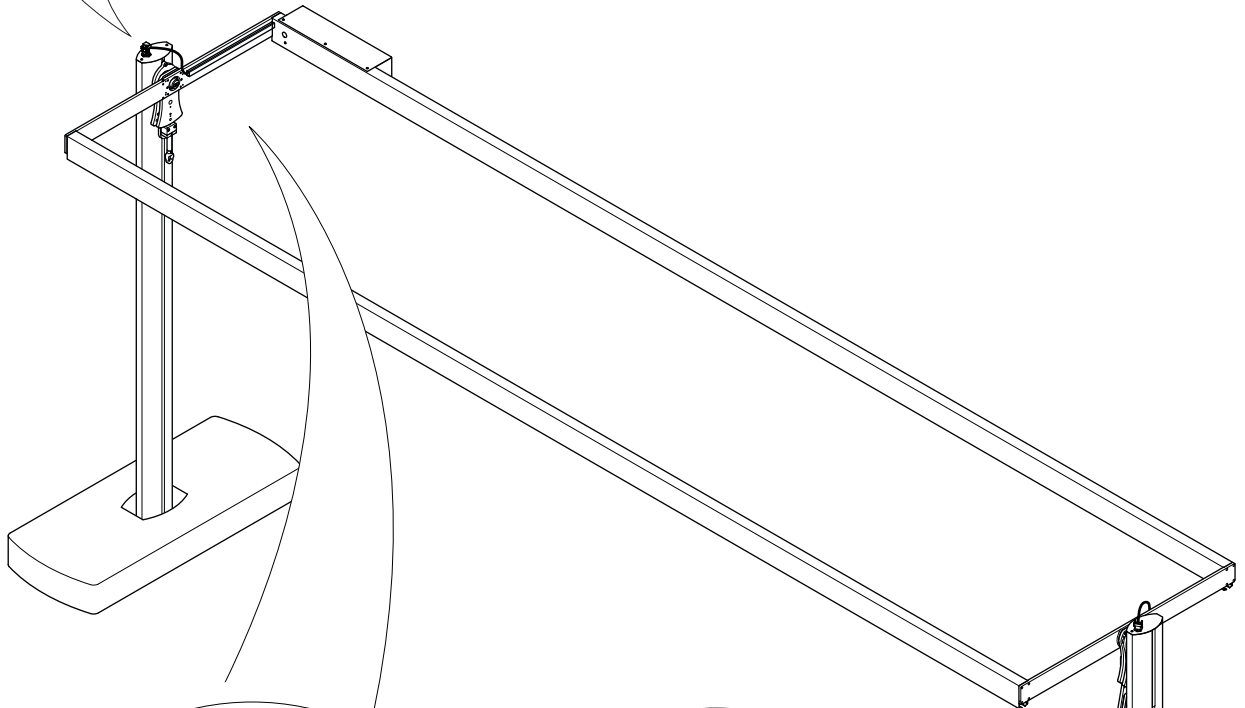
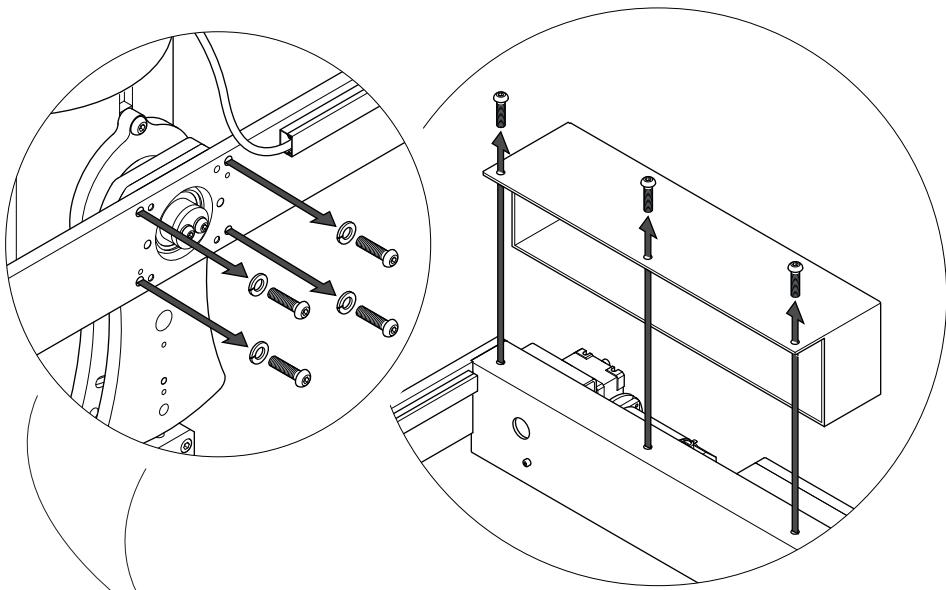

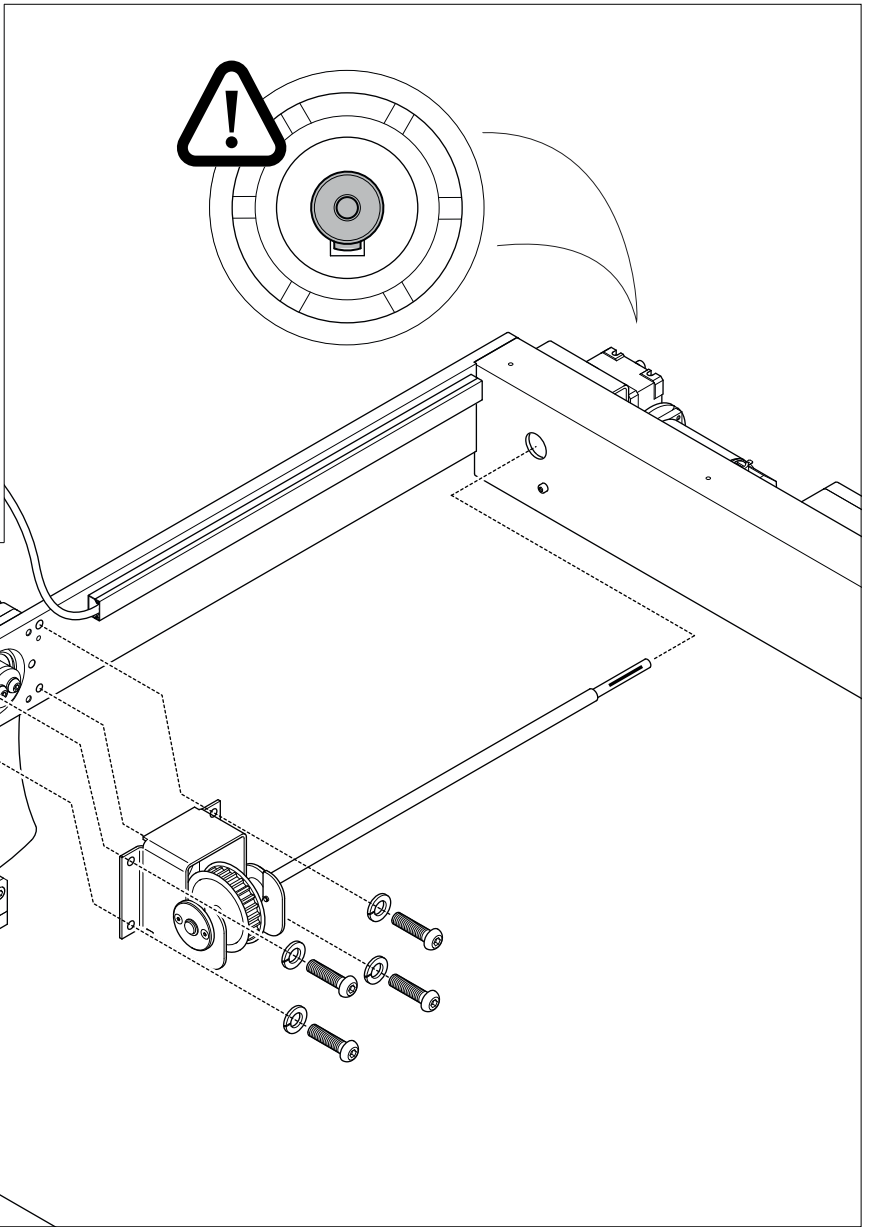
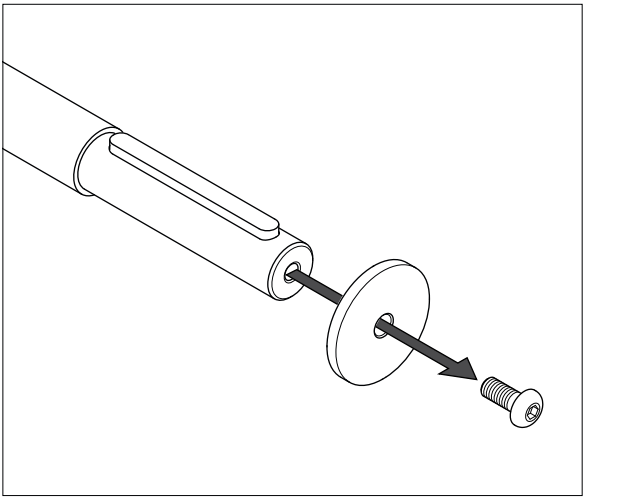

7

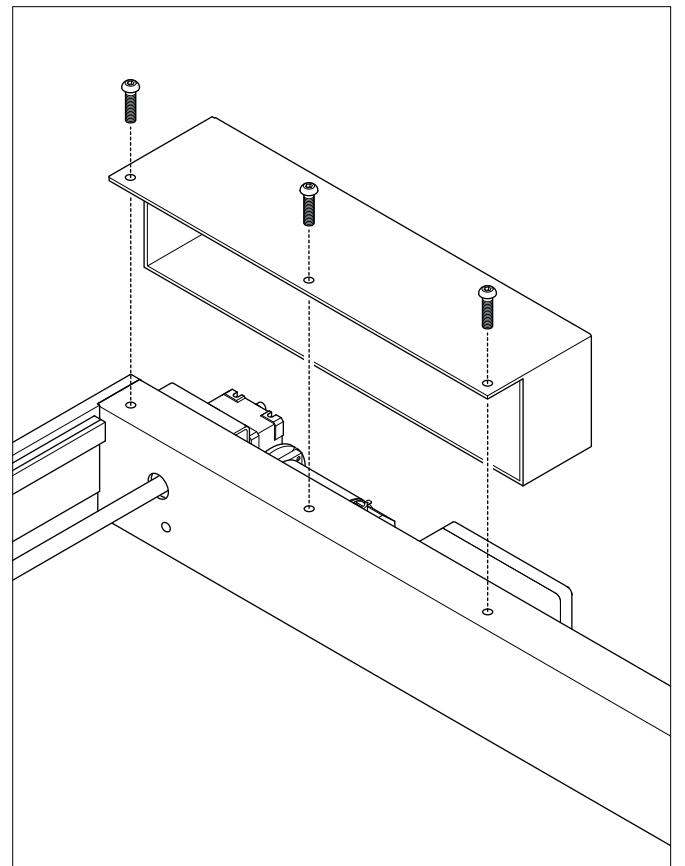
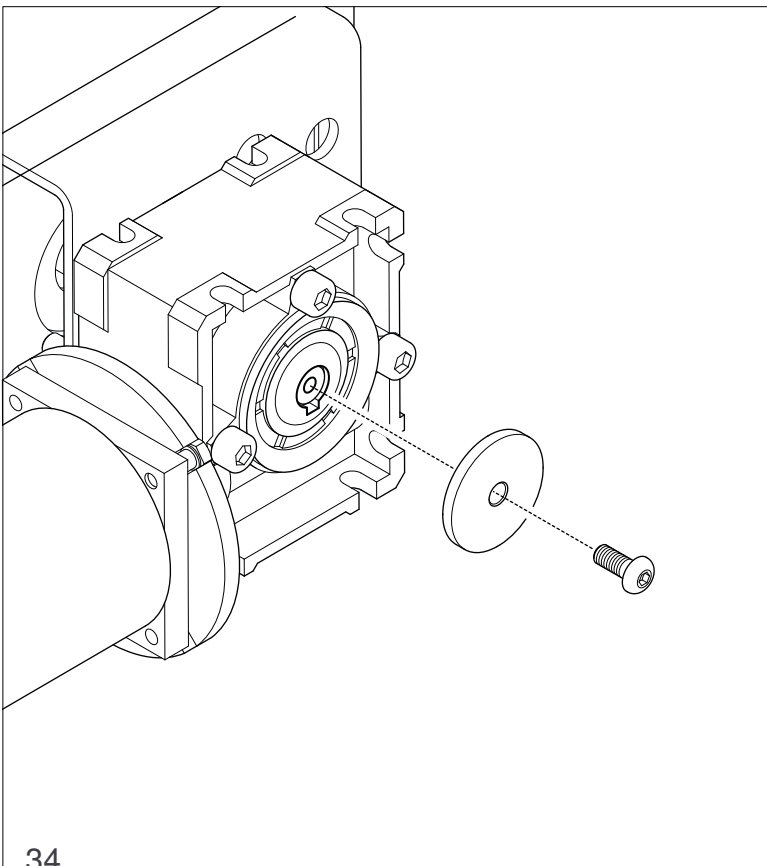



9

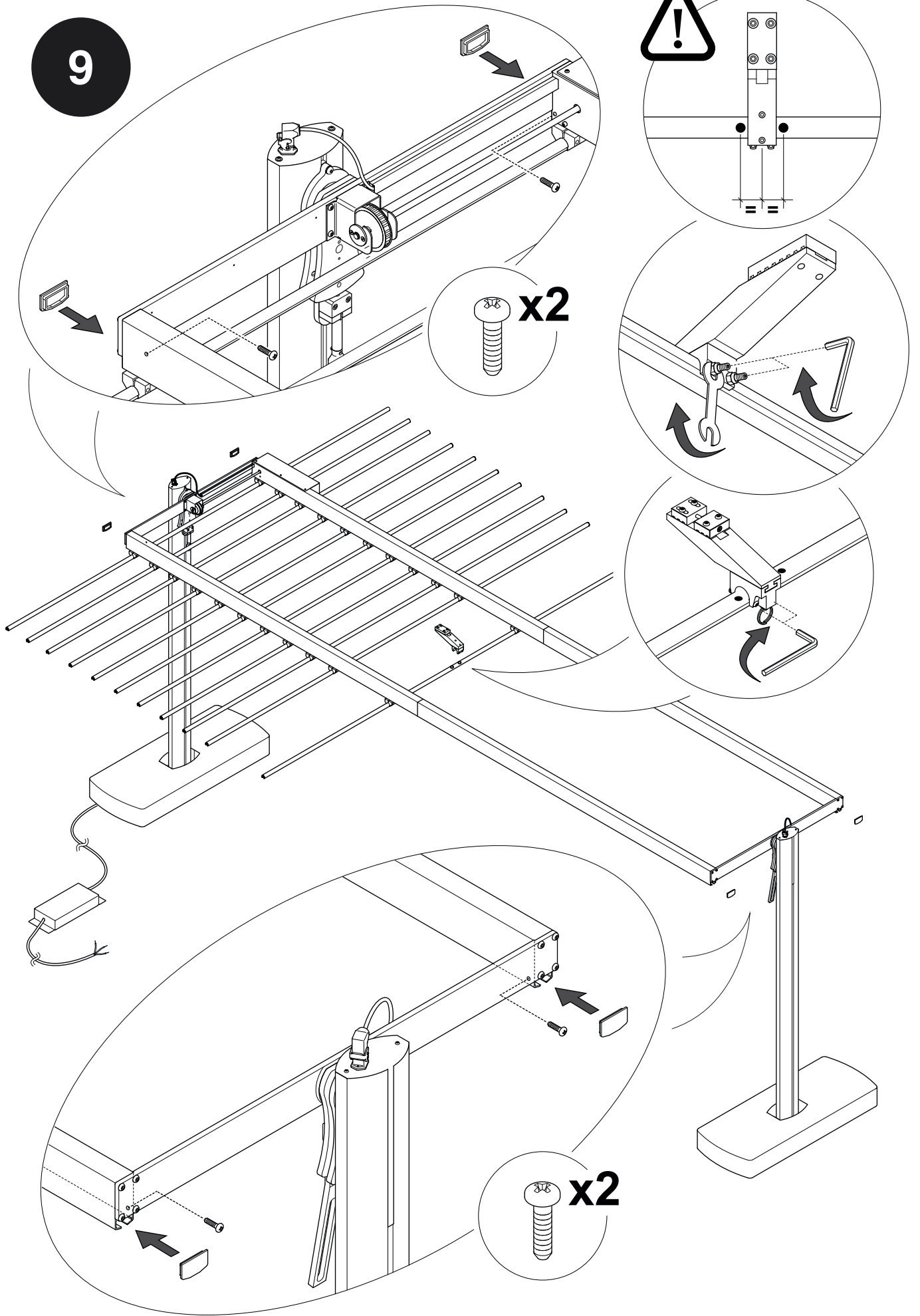

10

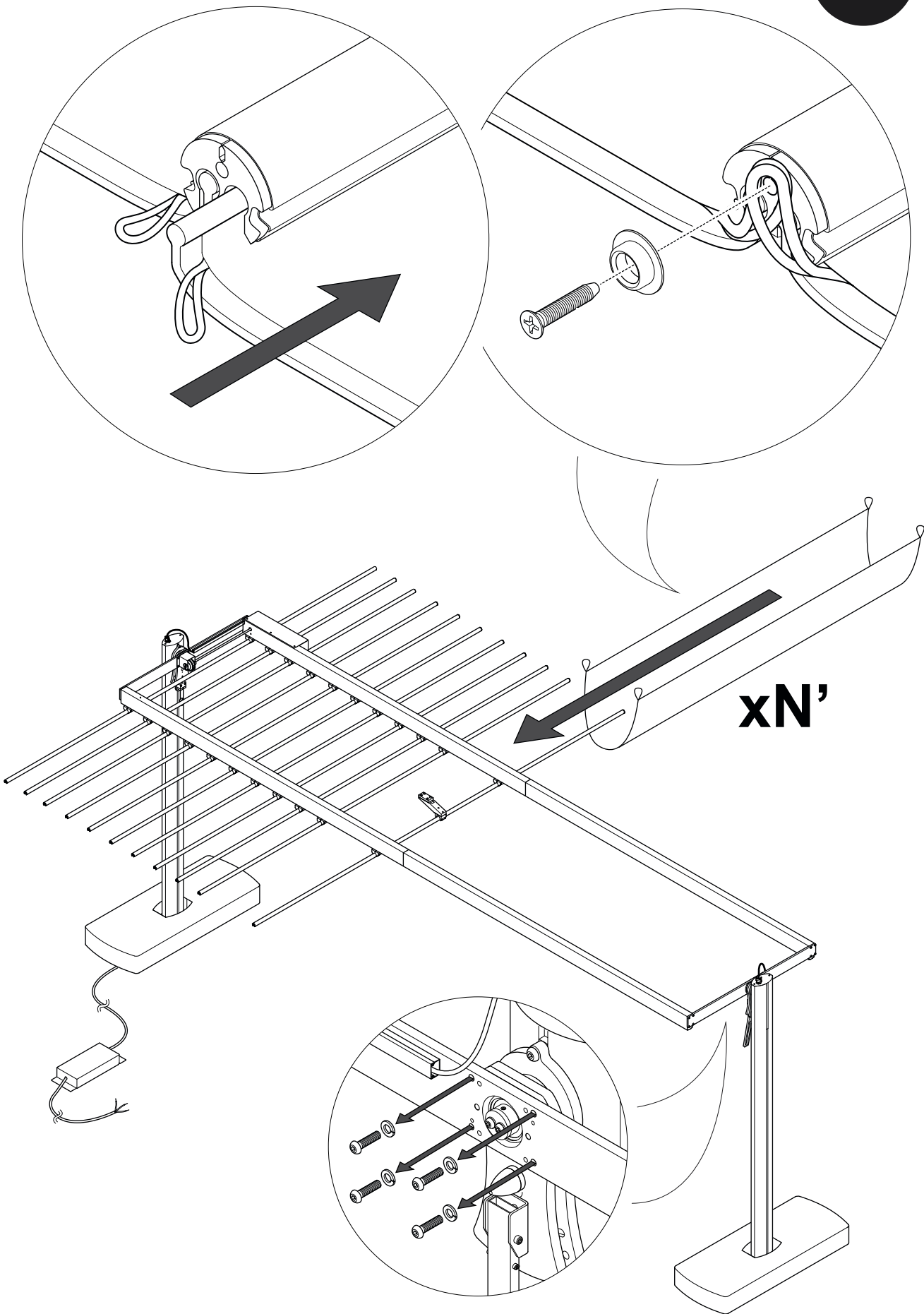

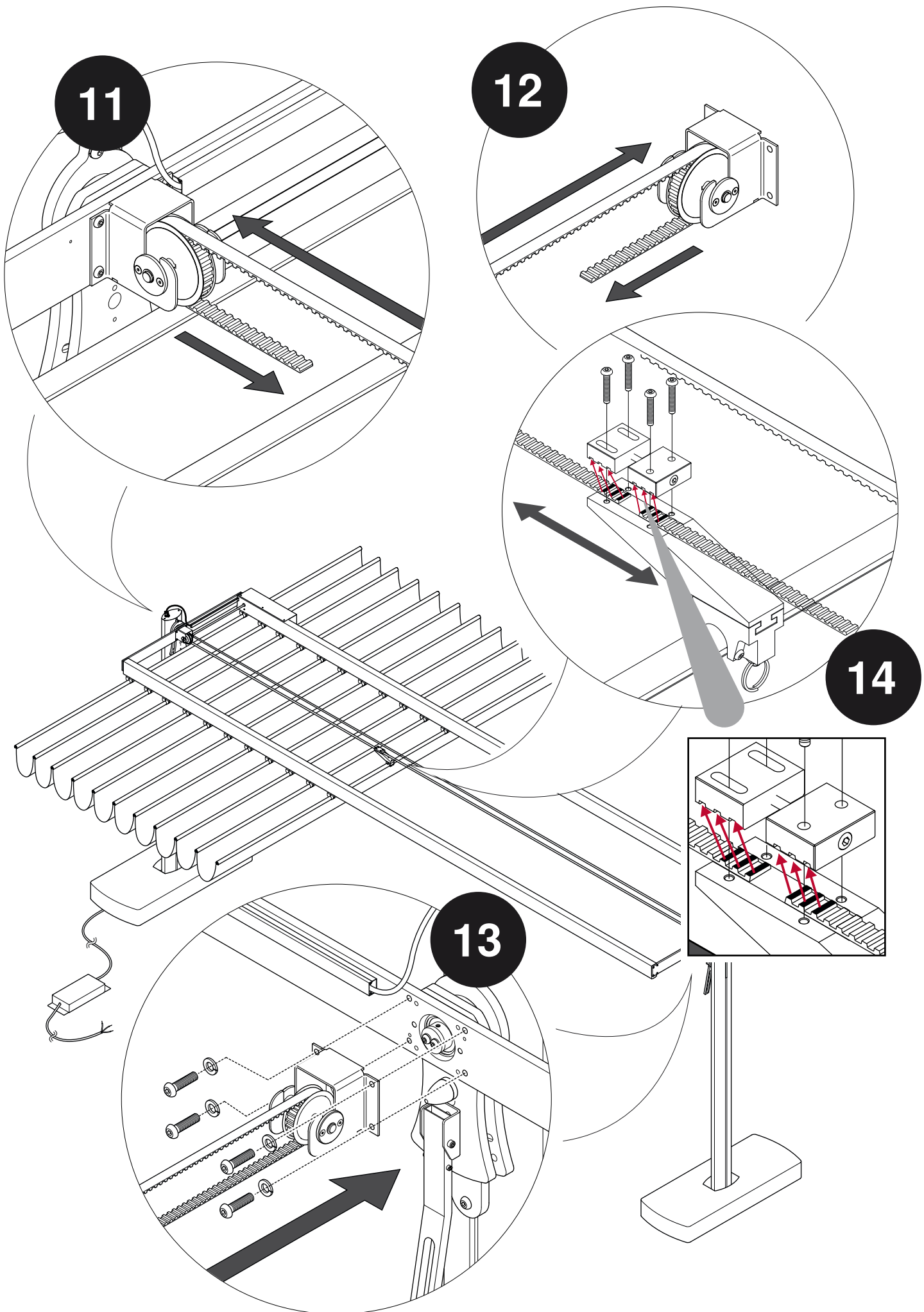

- IT** QUALORA LA TENDA SCORRESSE CON DIFFICOLTÀ, ALLENTARE LA TENSIONE DELLA CINGHIA COME INDICATO IN FIGURA
- UK** IF THE TENT SLIDES WITH DIFFICULTY, LOOSEN THE TENSION OF THE BELT AS INDICATED IN THE FIGURE
- DE** WENN DAS ZELT SCHWER ZU VERSCHIEBEN IST, LOCKERN SIE DIE SPANNUNG EINES ZAHNSRIEMENS, WIE IN DER ABBILDUNG GEZEIGT
- FR** SI LA TENTE GLISSE AVEC DIFFICULTÉ, DESSERRER LA TENSION DE LA CURROIE COMME INDIQUÉ SUR LA FIGURE
- ES** EN CASO DE QUE LA TIENDA SE DESLICE CON DIFICULTAD, AFLOJE LA TENSIÓN DE UNA CORREA DENTADA COMO SE INDICA EN LA FIGURA

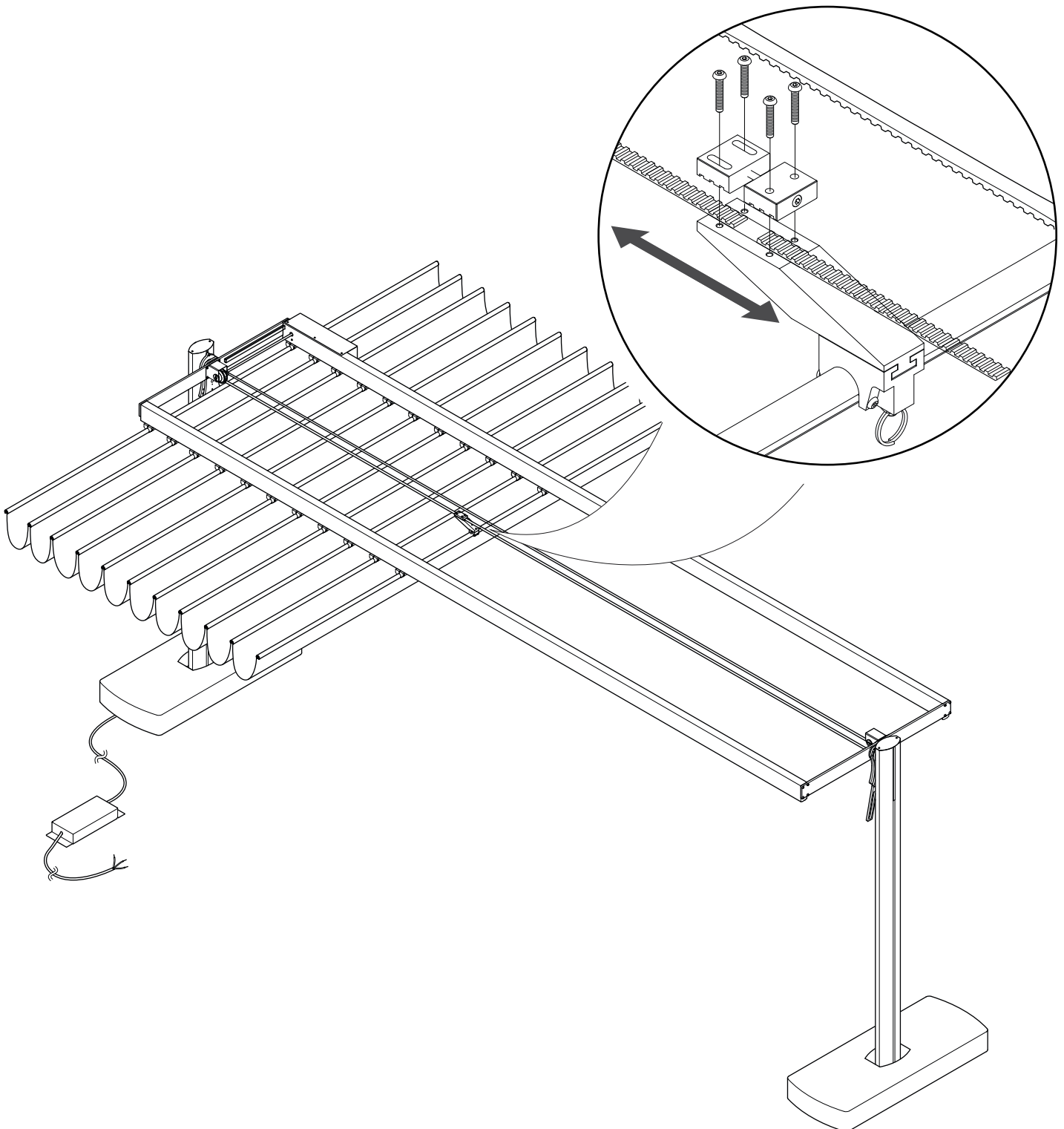

- IT** **In caso di emergenza**, rilasciare il chiavistello come mostrato nella figura e chiudere la tenda.
- UK** **In case of emergency**, release the latch as shown in the figure and close the tent.
- DE** **Im Notfall**, den Riegel wie in der Abbildung gezeigt lösen und das Zelt schließen.
- FR** **En cas d'urgence**, libérez le loquet comme indiqué sur la figure et fermez la tente.
- ES** **En caso de emergencia**, libere el pestillo como se muestra en la figura y cierre la tienda.

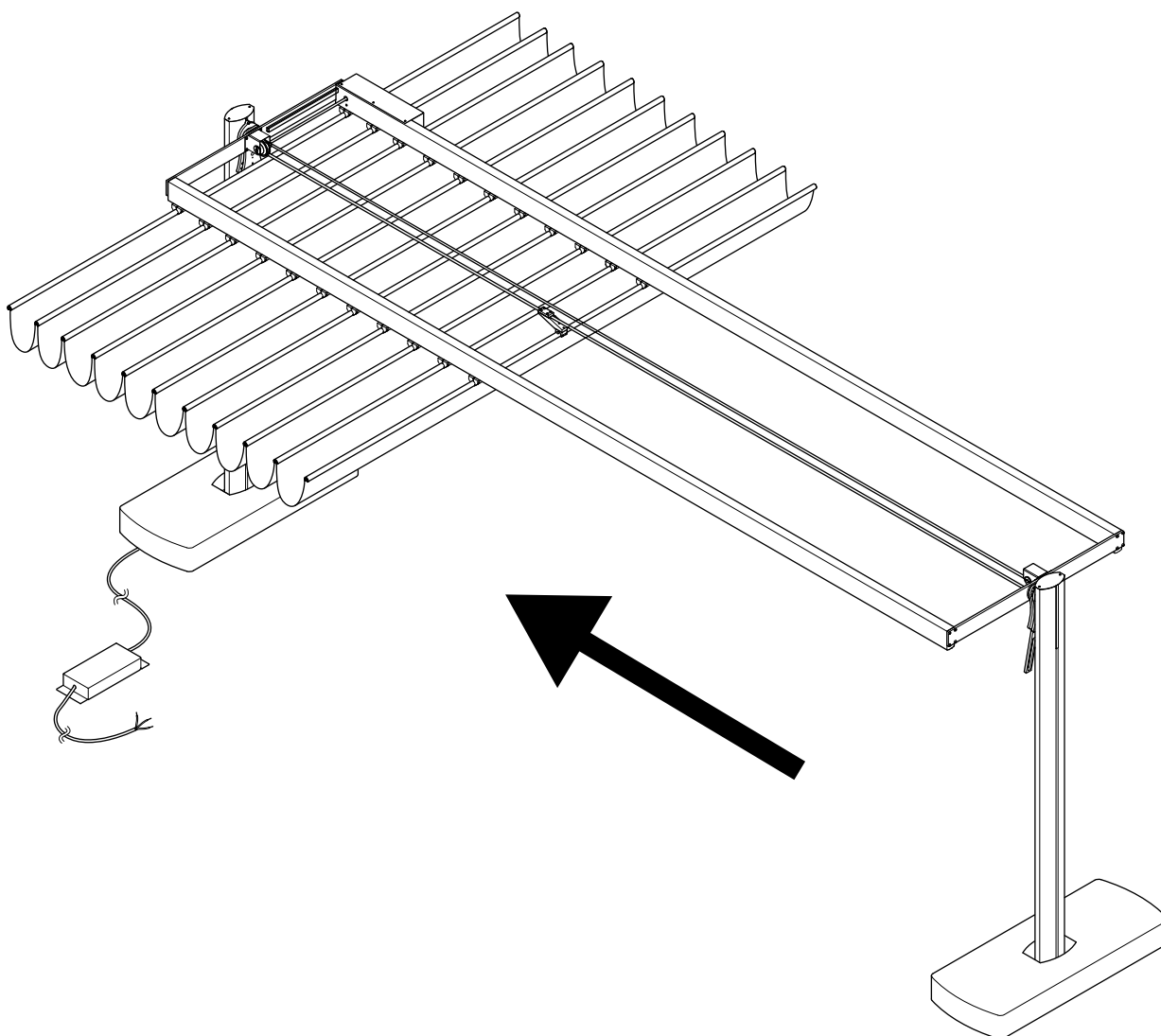
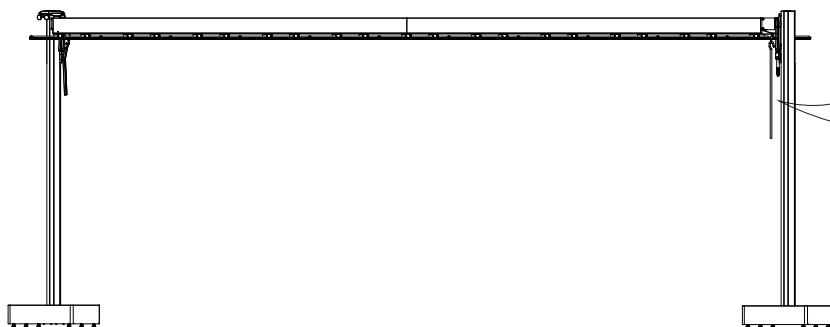
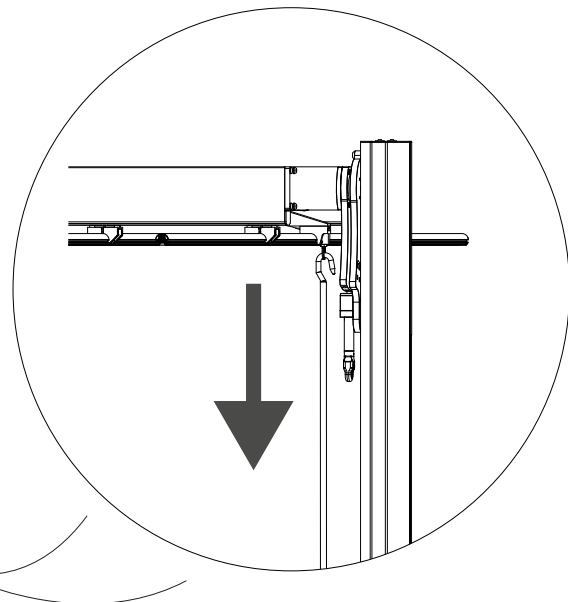

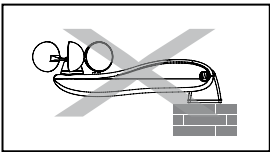
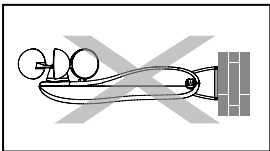
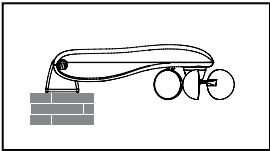
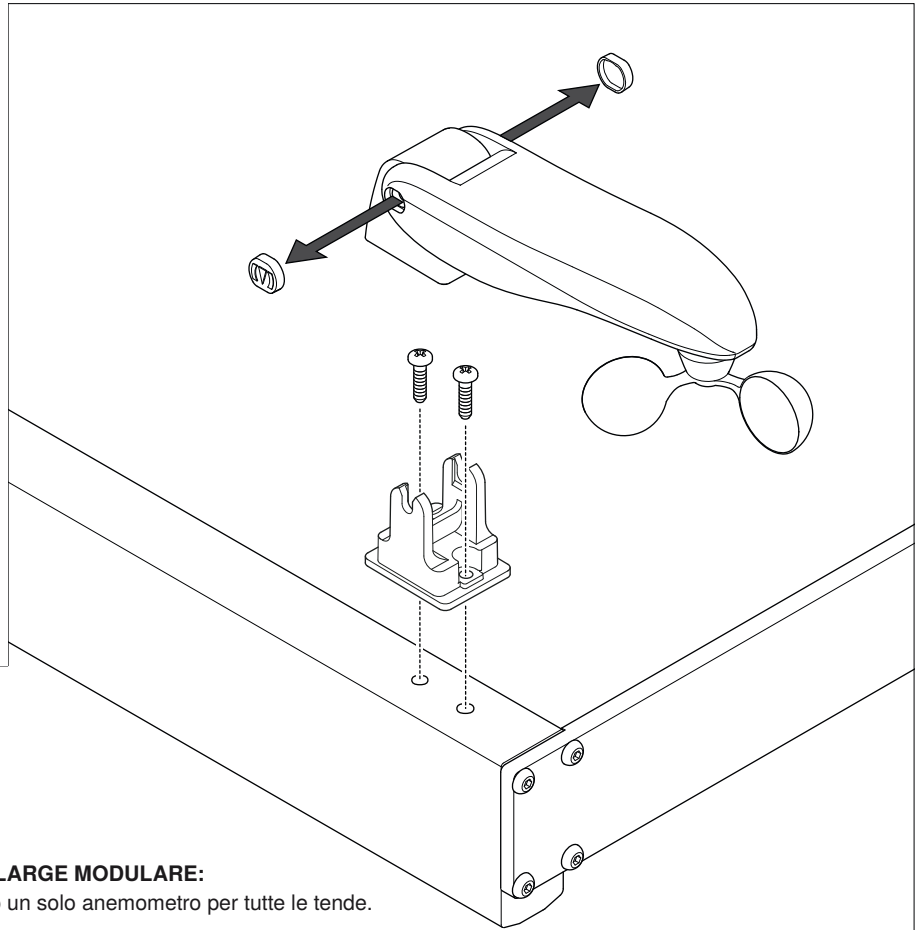
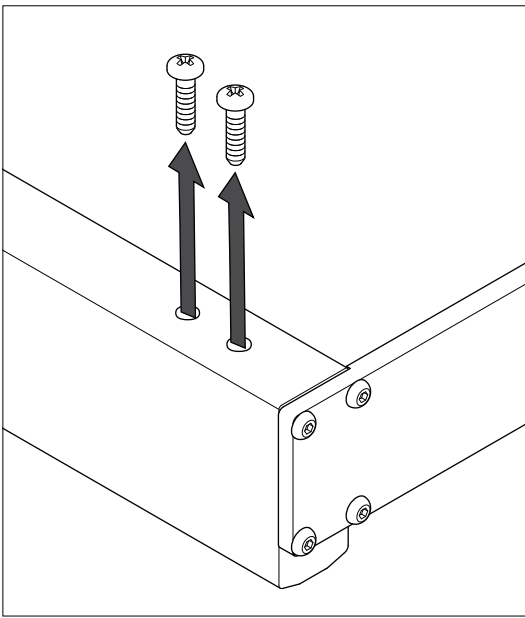

- IT** Per **FLEXY LARGE MODULARE:**  
è necessario un solo anemometro per tutte le tende.
- UK** For **MODULAR FLEXY LARGE:**  
only one anemometer is required for all the tents.
- DE** Für **MODULARES FLEXY LARGE:**  
für alle Markise ist nur ein Anemometer erforderlich.
- FR** Pour **FLEXY LARGE MODULAIRE:**  
un seul anémomètre est requis pour toutes les tentes.
- ES** Para **FLEXY LARGE MODULAR:**  
solo se requiere un anemómetro para todas las coberturas.

14

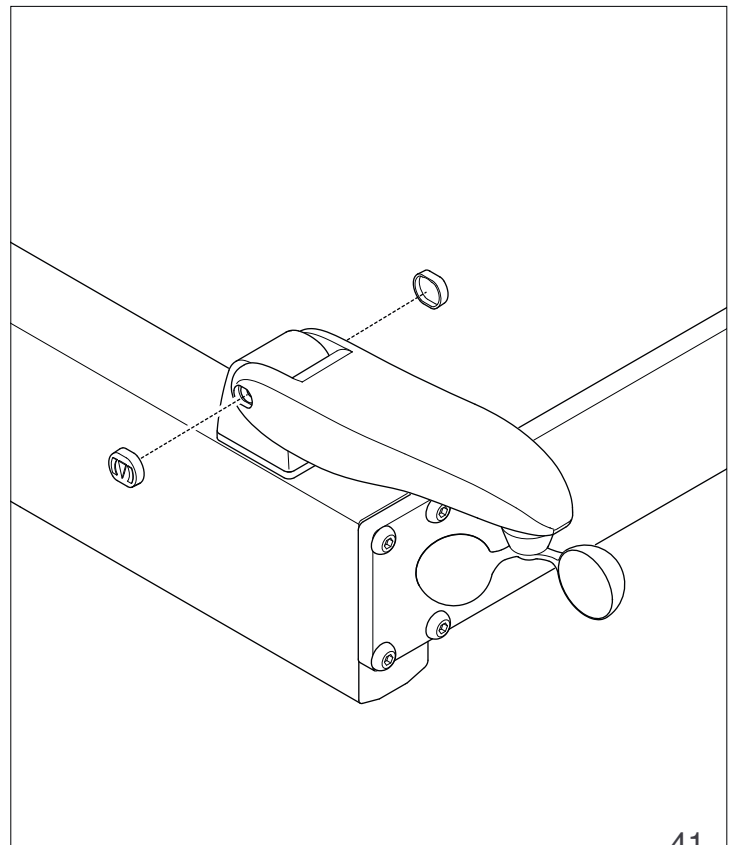
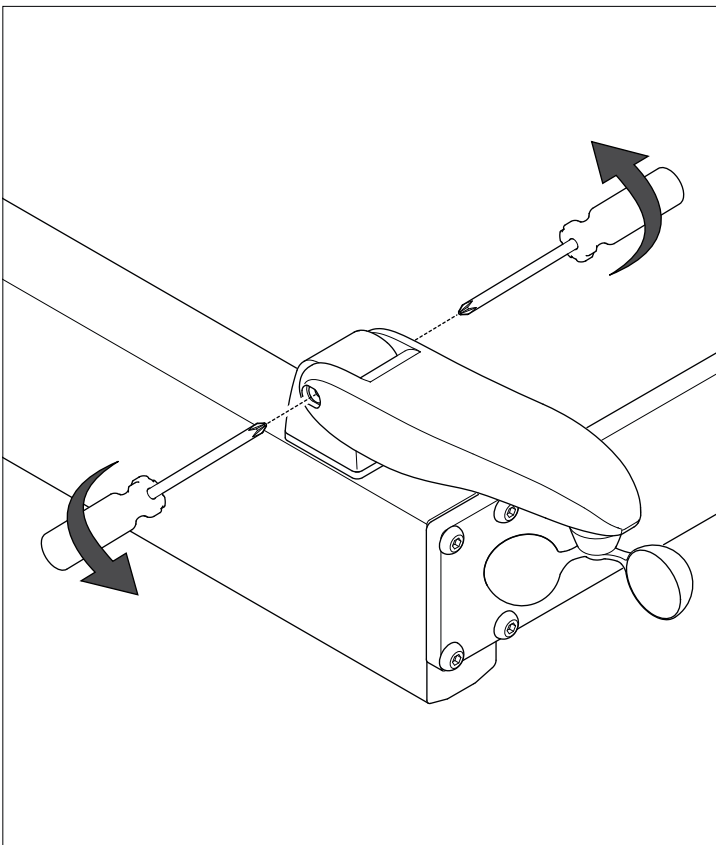

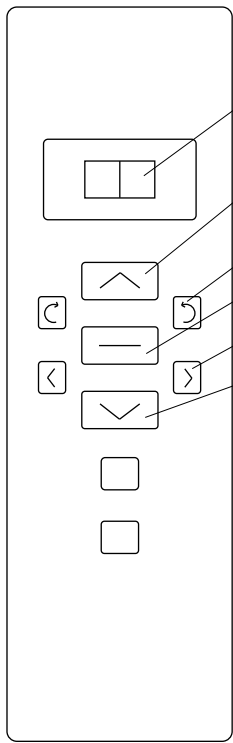
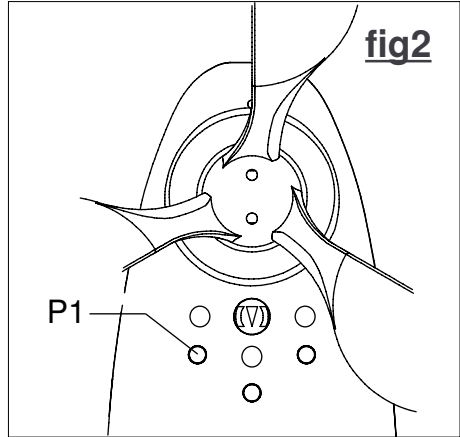
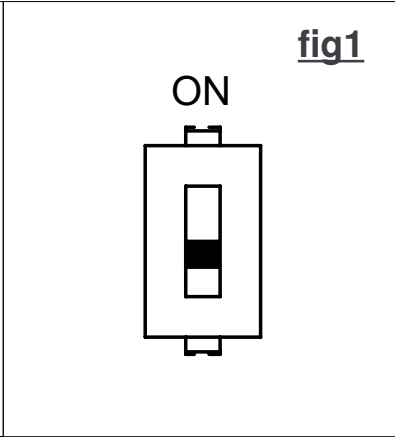
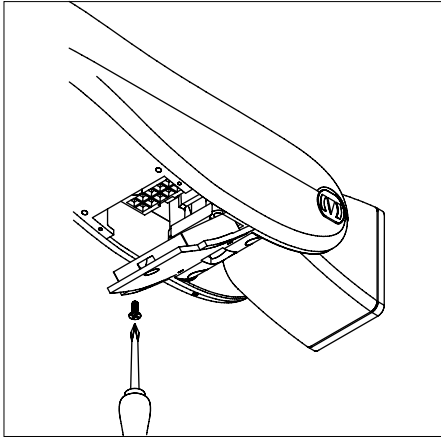

canale 1=tenda/channel 1=curtain/Kanal 1=Vorhang/canal 1=rideau/canal 1=cortina  
 canale 2=luci/channel 2=lights/Kanal 2=Lichter/canal 2=lumières/canal 2=luces

chiudere tenda/close tent/Vorhang schließen/fermer rideau/cerrar cortina  
 accendere luci/turn on lights/Licht einschalten/allumer umières/encender luces

intensità luci/light intensity/Lichtintensität/intensité lumineuse/intensidad luz

STOP

cambiare canale/to change channel/Kanal wechseln/changer canal/cambiar canal

aprire tenda/open tent/Vorhang öffnen/ouvrir rideau/abrir cortina  
 spegnere luci/turn off lights/Licht ausschalten/éteindre lumières/apagar luces

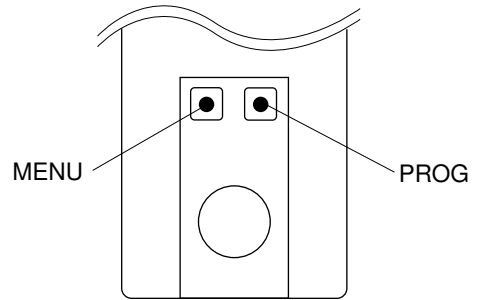

## ULTIMO PASSAGGIO: REGOLAZIONE FINE CORSA

IT

**QUESTA REGOLAZIONE DEVE ESSERE ESEGUITA DA UN TECNICO ABILITATO!**

### REGOLAZIONE DEI FINE CORSA

1. Alimenta il motore.
2. Entro 15 secondi premi in sequenza sul telecomando STOP, poi premi PROG, poi premi STOP(\*).  
La copertura si estende totalmente. La copertura si ritrae totalmente. Finecorsa memorizzati!  
(\* pressioni brevi, distanti circa 1 secondo l'una dall'altra.

ATTENZIONE: Nel caso la procedura di modifica dei finecorsa non venga portata a termine, spegnere la scheda ed attendere almeno 30 secondi prima di ripetere la procedura.

## LAST STEP: LIMIT SWITCH ADJUSTMENT

UK

**THIS ADJUSTMENT MUST BE CARRIED OUT BY A QUALIFIED TECHNICIAN!**

### LIMIT SWITCH ADJUSTMENT

1. Power up the motor.
2. Within 15 seconds, press the following buttons in sequence on the remote control: STOP then PROG and STOP(\*).  
The cover extends completely. The cover retracts fully. Limit switches saved!  
(\* Press for a short time and wait for approx. 1 second before pressing again.

WARNING: If the limit switch modification procedure has not been completed, switch off the motor and wait for at least 30 seconds before repeating the procedure.

## DERNIER PAS: RÉGLAGE DE FIN DE COURSE

FR

**LES OPÉRATIONS DÉCRITES DOIVENT ÊTRE EXÉCUTÉES PAR UN TECHNICIEN AGRÉÉ!**

### AJUSTEMENT DES FINS DE COURSE

1. Mettre le moteur sous tension.
2. Dans les 15 secondes, enfoncer dans l'ordre STOP, puis PROG et enfin STOP (\*) sur la télécommande.  
Le store s'ouvre entièrement. Le store se rétracte entièrement. Les fins de course sont enregistrées!  
(\* exercer de brèves pressions, à un intervalle d'environ 1 seconde l'une de l'autre

ATTENTION: Si la procédure de modification des fins de course n'est pas menée à bien, mettre le moteur hors tension, attendre au moins 30 secondes puis répéter la procédure.

## AJUSTE DE FIN DE CARRERA

ES

**¡TODO ESTO TIENE QUE SER REALIZADO POR UN TÉCNICO HABILITADO!**

### AJUSTE DE LOS FINALES DE CARRERA

1. Alimentar el motor.
2. Dentro de 15 segundos apretar en secuencia en el control remoto STOP, luego PROG, luego STOP (\*).  
La cobertura se extiende completamente. La cobertura se retira completamente. ¡Finales de carrera memorizados!  
(\* presiones breves, a una distancia de aproximadamente 1 segundo la una de la otra.

ATENCIÓN: En caso de que el procedimiento de modificación de los finales de carrera no termine, apagar la tarjeta y esperar por lo menos 30 segundos antes de repetir el procedimiento.

## ENDSCHALTER-EINSTELLUNG

DE

**DIE ANSCHLÜSSE MÜSSEN VON EINEN FACHMANN REALISIERT WERDEN!**

### EINSTELLUNG DES ENDSCHALTERS

1. Die Motor speisen.
2. Innerhalb von 15 Sekunden der Reihe nach die STOP-Taste, dann die PROG-Taste und erneut die STOP-Taste (\*) auf der Fernbedienung betätigen.  
Die Abdeckung öffnet sich ganz. Die Abdeckung schließt sich ganz. Endschalter gespeichert!  
(\* kurze Betätigungen, ungefähr im 1-Sekunden-Takt.

ACHTUNG: Wenn das Verfahren zur Änderung der Endschalter nicht abgeschlossen wird, die Motor abschalten und mindestens 30 Sekunden abwarten, bevor man das Verfahren wiederholt.

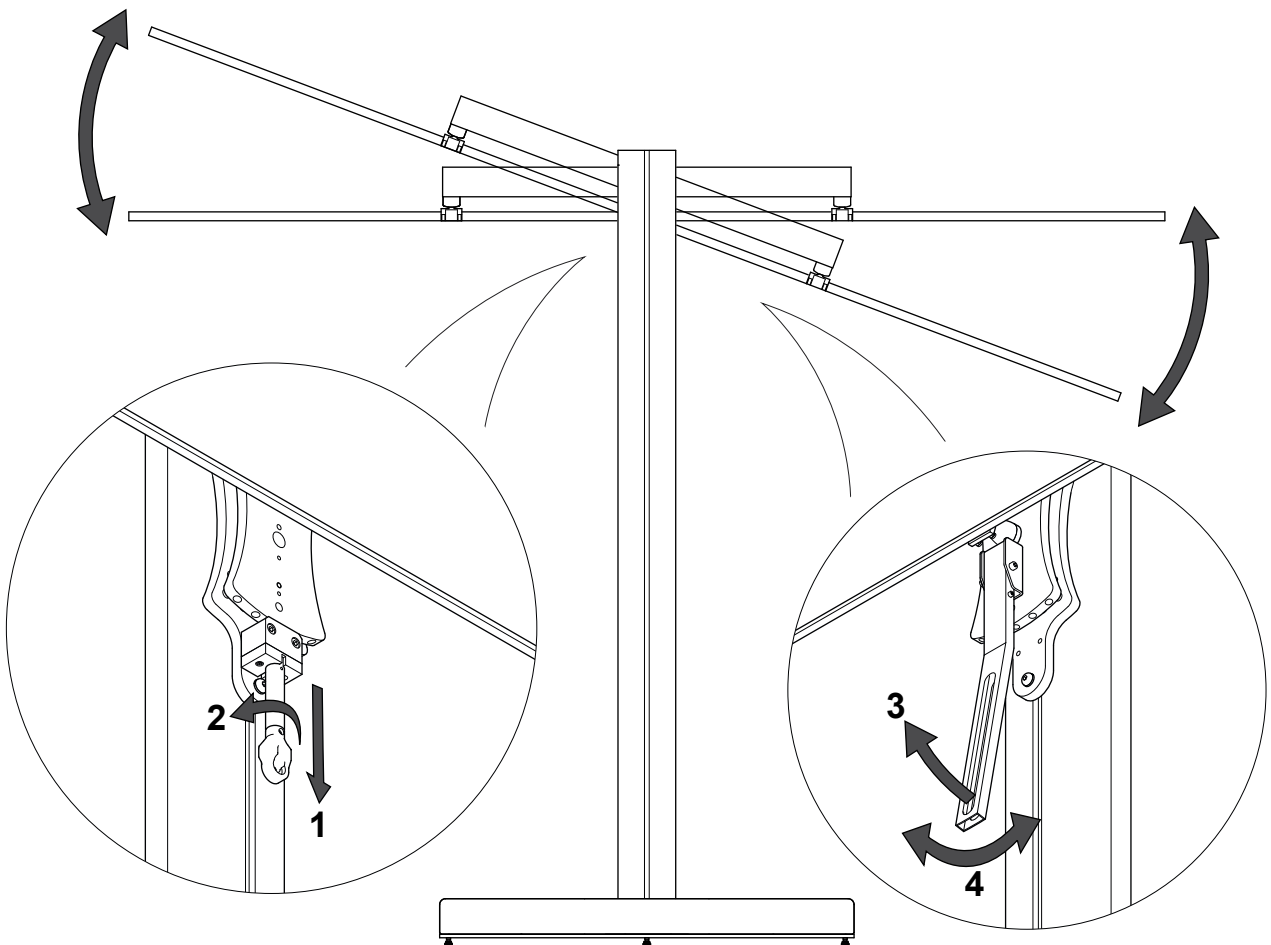
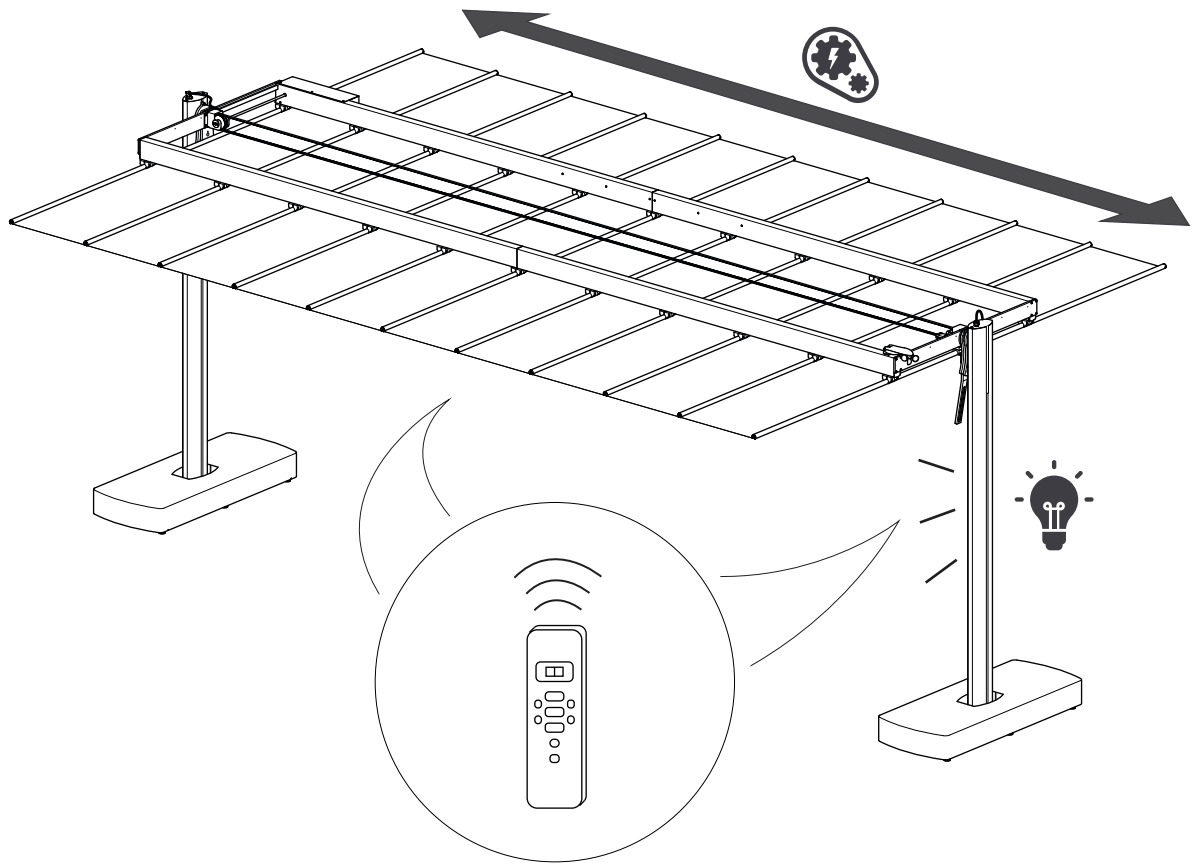

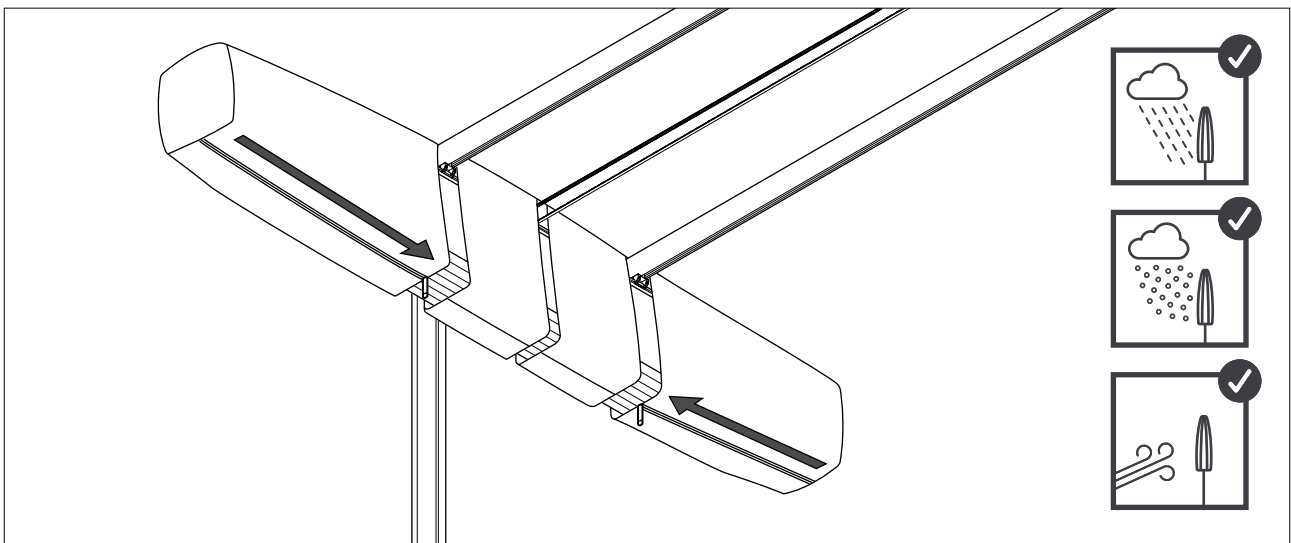
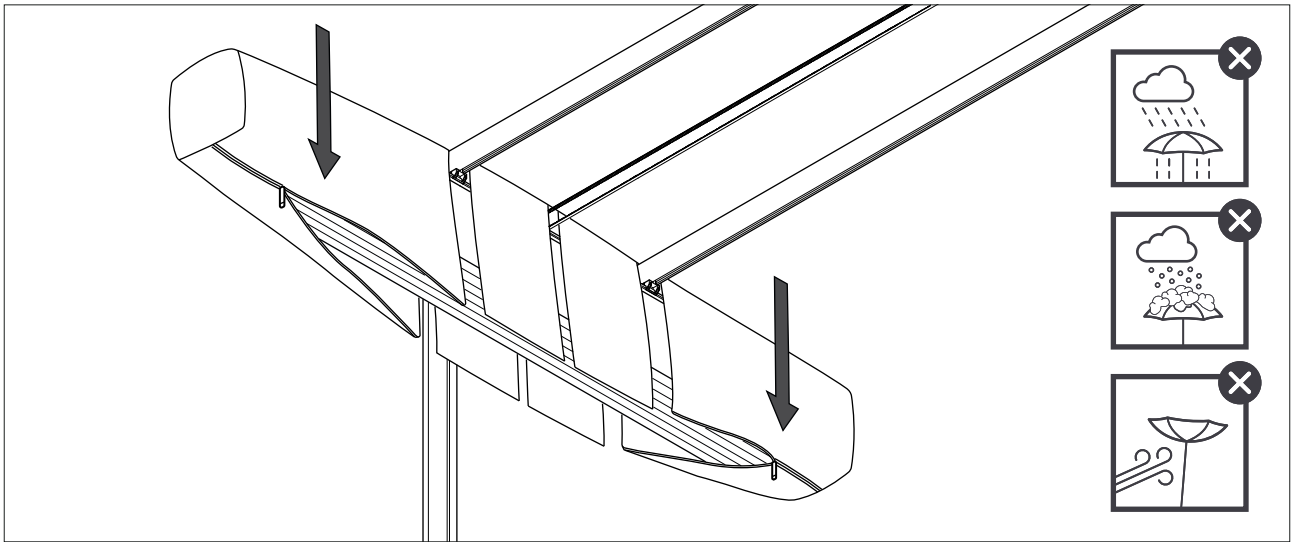

## APPLICAZIONE DEL FODERO DI PROTEZIONE

IT

Chiudere sempre il prodotto e applicare il fodero di protezione in caso di vento forte o temporali, così come in presenza di pioggia intensa (pericolo di sacche) e quando non lo si può controllare. **Non applicare il fodero di protezione quando la tenda è bagnata, poichè potrebbero formarsi muffe.**

## APPLICATION OF PROTECTIVE COVER

UK

Always close the product and apply the protective cover in case of strong wind or storms, as well as in the presence of intense rain or snow (danger of pockets) and whenever you can not control it. **Do not apply the protective cover when the tent is wet, as mold may form.**

## ÜBERZUG DER SCHUTZHÜLLE

DE

Die Produkt immer schließen und bei starkem Wind, Gewitter, starkem Regen (Gefahr von Stoffverbeulungen) und wenn die Markise nicht überwacht werden kann, die Schutzhülle überziehen. **Tragen Sie die Schutzhülle nicht auf, wenn das Zelt nass ist, da sich Schimmel bilden kann.**

## MISE EN PLACE DE LA HOUSSE

FR

fermez toujours le store produit et mettez-lui sa housse en cas de vent fort, d'orages, de pluie intense (dangers de formation de poches) et quand vous ne pouvez pas le contrôler. **Ne pas appliquer la housse lorsque la tente est humide, car de la moisissure pourrait se former.**

## APLICACIÓN DEL FORRO DE PROTECCIÓN

ES

Siempre cerrar el producto y aplicar el forro de protección en caso de viento fuerte o temporales, y asimismo en presencia de lluvia intensa (peligro de acumulación) o cuando no se lo puede controlar. **No aplique el forro de protección cuando la tienda esté húmeda, ya que podría formarse moho.**

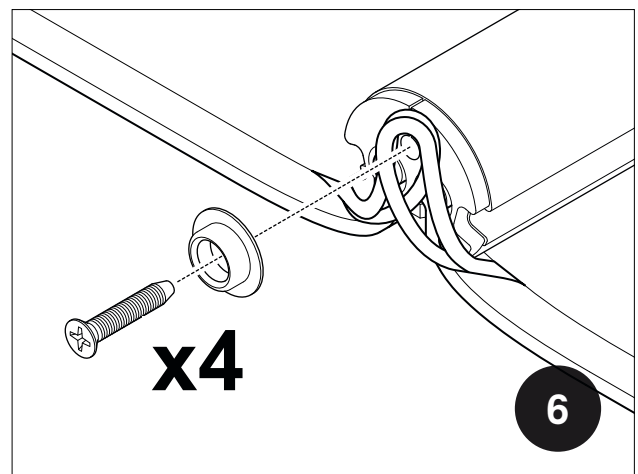
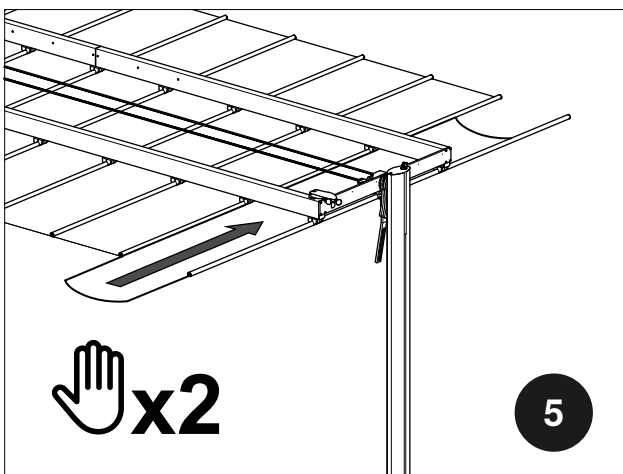
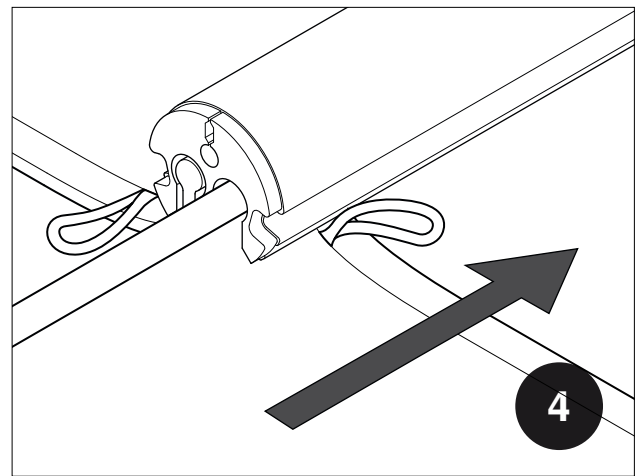
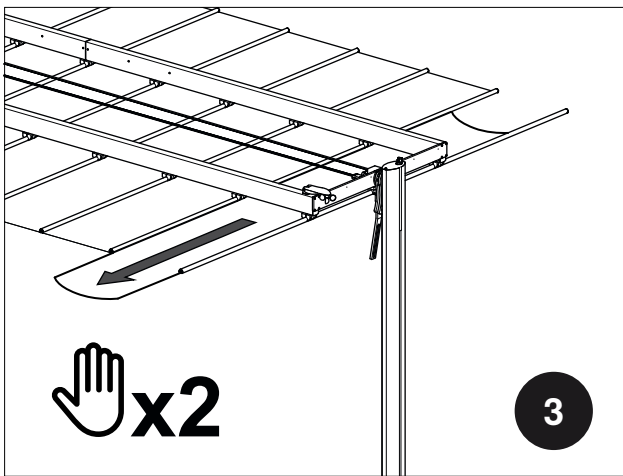
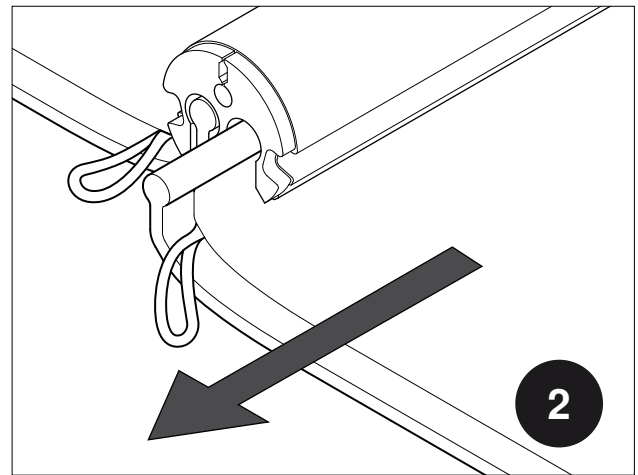
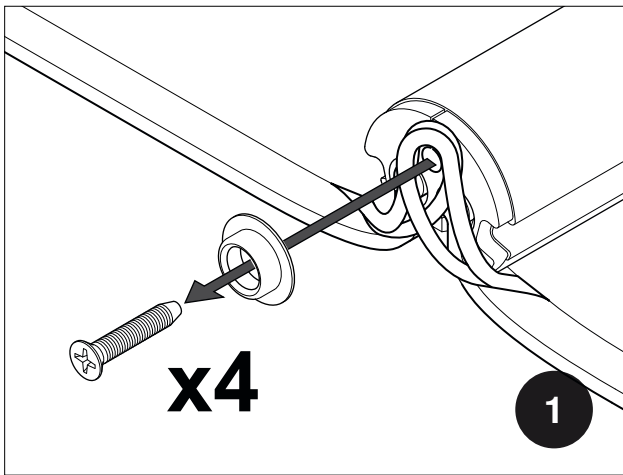

- IT** RIMOZIONE E INSTALLAZIONE PANNELLI DELLA COPERTURA
- UK** REMOVAL AND INSTALLATION OF THE COVER
- DE** ENTFERNUNG UND MONTAGE DER EINZELNEN ABDECKPANEELE
- FR** RETRAIT ET REMISE EN PLACE DE LA TOILE
- ES** REMOCIÓN E INSTALACIÓN PANELES DE LA COBERTURA

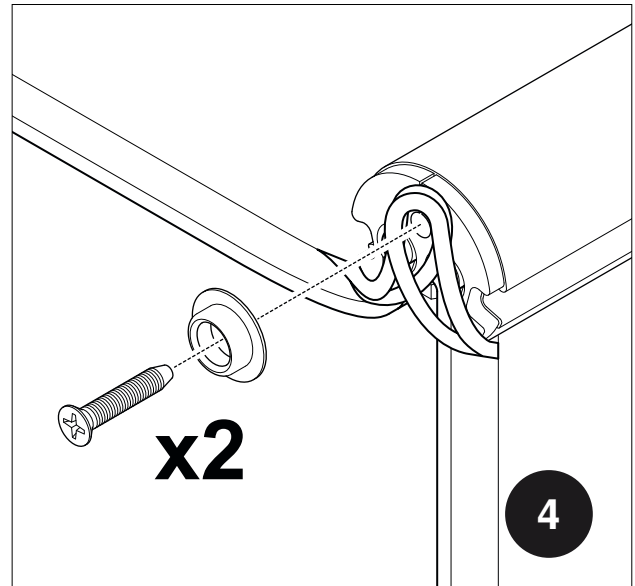
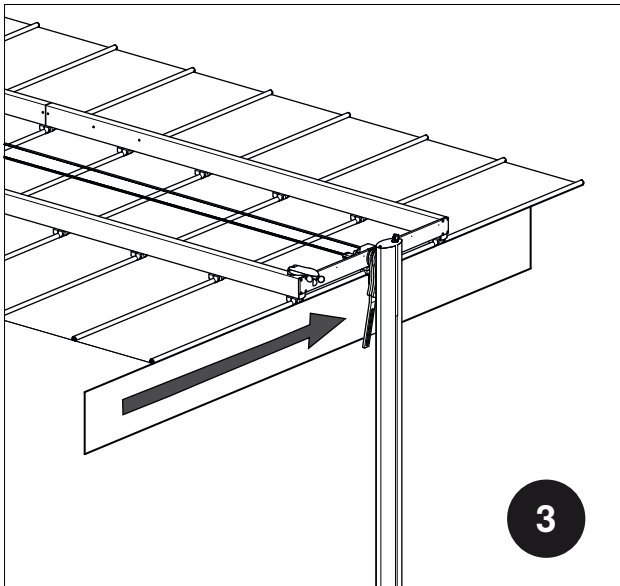
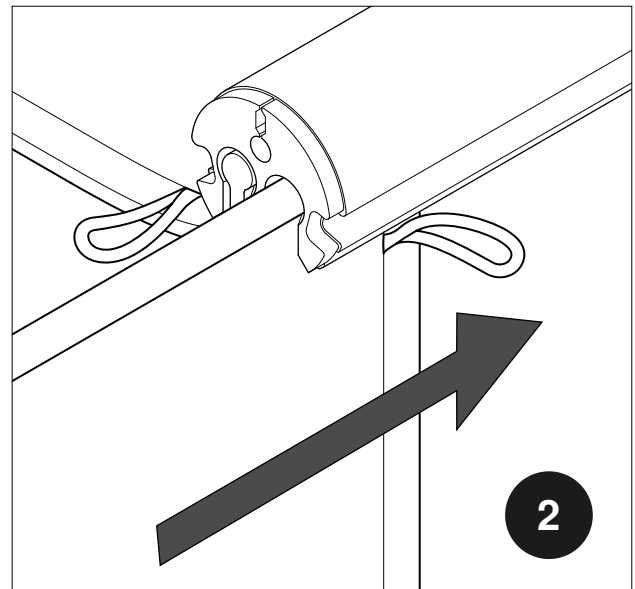
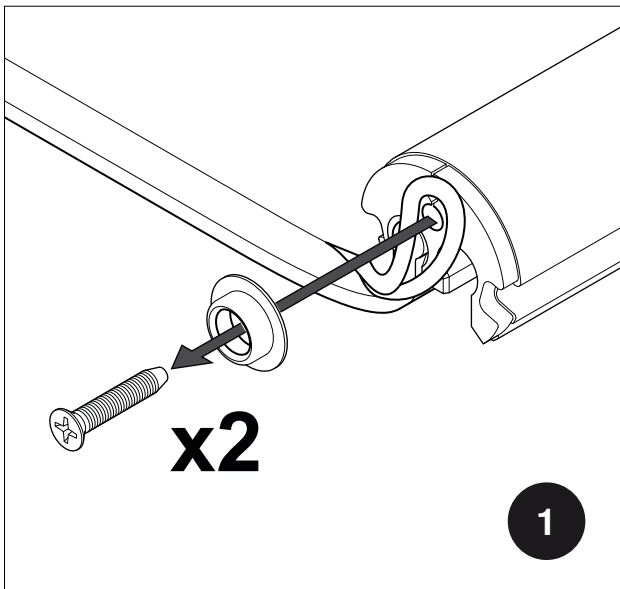

- IT** INSTALLAZIONE DEI VOLANT LATERALI E APPLICAZIONE CANALINA FLEXY MODULARE
- UK** INSTALLATION OF LATERAL AWNING VALANCES AND APPLICATION OF DUCT MODULAR FLEXY
- DE** BEFESTITUNG DER SEITLICHEN UND FRONTSEITIGEN VOLANTS FÜR MODULARE FLEXY
- FR** MISE EN PLACE DES VOLANTS LATÉRAUX ET APPLICATION DU CHEMIN FLEXY MODULAIRE
- ES** APLICACIÓN DE LOS VOLANTES LATERALES Y APLICACIÓN DE LA CANALETA FLEXY MODULAR

- IT CHECKLIST ANOMALIE DI FUNZIONAMENTO:**
- UK CHECKLIST OPERATING FAULTS:**
- DE CHECKLISTE BETRIEBSFEHLER:**
- FR CHECKLIST DÉFAUTS DE FONCTIONNEMENT:**
- ES CHECKLIST FALTAS DE FUNCIONAMIENTO:**

<b>IT</b>	<b>SINTOMI</b>	<b>CAUSA E RISOLUZIONE</b>
	<b>Durante la fase di apertura/chiusura lo scorrimento della tenda si blocca.</b>	Le stecche della tenda sono disallineate. Scollegare l'alimentatore, verificare che le stecche siano allineate e se non lo sono raddrizzarle.
	<b>La tenda si è chiusa inaspettatamente e i comandi di apertura e chiusura non funzionano.</b>	La tenda si è chiusa per il vento forte. Aspettare circa 8 minuti. Una volta cessate le condizioni di pericolo i comandi riprendono a funzionare.
	<b>La tenda effettua automaticamente una manovra di apertura/chiusura ogni 120 minuti per protezione.</b>	La batteria dell'anemometro è scarica e/o anemometro e scheda hanno smesso di comunicare. Cambiare la batteria dell'anemometro (vedere istruzioni allegate BLAST BT a paragrafo 05) e/o ricollegare anemometro alla scheda (vedere istruzioni allegate SCHEDA FLEXY a paragrafo 09)
	<b>Sul telecomando non compaiono scritte e non funzionano i comandi.</b>	La batteria del telecomando è scarica. Cambiare le batterie del telecomando.
	<b>Con telecomando funzionante, anemometro collegato alla scheda e stecche della tenda allineate i comandi di apertura/chiusura non funzionano.</b>	<ol style="list-style-type: none"> <li>1. Verificare l'alimentazione elettrica.</li> <li>2. Se l'alimentazione elettrica è OK, verificare che i connettori elettrici siano collegati come nelle istruzioni di montaggio.</li> <li>3. Se l'alimentazione e i connettori sono OK, verificare lo stato del fusibile della SCHEDA FLEXY (vedi istruzioni allegate SCHEDA FLEXY). In caso di FLEXY/FLEXY ZEN svitare le 2 viti poste sui lati del carter coprimotore e sollevarlo per accedere alla scatola della scheda. In caso di FLEXY LARGE svitare le 3 viti per rimuovere il carter coprimotore ed accedere alla scatola della scheda.</li> </ol>
	<b>La tenda non si estende completamente.</b>	Cavo di alimentazione sottodimensionato.

<b>UK</b>	<b>SYMPTOMS</b>	<b>CAUSE AND RESOLUTION</b>
	<b>During the opening / closing phase the sliding of the curtain stops.</b>	The slats of the tent are misaligned. Disconnect the power supply, check that the slats are aligned and if they are not, straighten them.
	<b>The curtain has closed unexpectedly and the opening and closing controls do not work.</b>	The tent closed due to the strong wind. Wait about 8 minutes. Once the danger conditions have ceased the controls will start working again.
	<b>The awning automatically performs an opening / closing maneuver every 120 minutes for protection.</b>	The anemometer battery is discharged and / or anemometer and card have stopped communicating. Change the anemometer battery (see attached BLAST BT instructions in paragraph 05) and / or reconnect the anemometer to the board (see enclosed instructions FLEXY BOARD at paragraph 09).
	<b>Nothing written on the remote control and the commands do not work.</b>	The remote control battery is flat. Change the remote control batteries.
	<b>With a working remote control, an anemometer connected to the board and curtain slats aligned, the opening / closing controls do not work.</b>	<ol style="list-style-type: none"> <li>1. Check the power supply.</li> <li>2. If the power supply is OK, check that the electrical connectors are connected as in the assembly instructions.</li> <li>3. If the power supply and the connectors are OK, check the status of the FLEXY CARD fuse (see enclosed instructions FLEXY BOARD). In the case of FLEXY / FLEXY ZEN, unscrew the 2 screws on the sides of the engine cover and lift it to access the card box. In the case of FLEXY LARGE, unscrew the 3 screws to remove the engine cover and access the card box.</li> </ol>
	<b>The tent does not extend fully.</b>	Under-dimensioned power cable.

DE	SYMPTOME	URSACHE UND LÖSUNG
	Während der Öffnungs- / Schließphase stoppt das Schieben des Vorhangs.	Die Streben des Bezugs sind falsch ausgerichtet. Trennen Sie die Stromversorgung, überprüfen Sie, ob die Streben ausgerichtet sind, und richten Sie sie aus, falls dies nicht der Fall ist.
	Der Vorhang hat sich unerwartet geschlossen und die Steuerelemente zum Öffnen und Schließen funktionieren nicht.	Das Zelt schloss wegen des starken Windes. Warten Sie ca. 8 Minuten. Sobald die Gefahrenzustände aufgehört haben, werden die Steuerungen wieder funktionieren.
	Die Markise führt zum Schutz alle 120 Minuten automatisch ein Öffnungs- / Schließmanöver durch.	Die Batterie des Anemometers ist entladen und / oder Anemometer und Karte kommunizieren nicht mehr. Wechseln Sie die Anemometerbatterie (siehe beiliegende BLAST BT-Anleitung in Abschnitt 05) und / oder schließen Sie das Anemometer wieder an die Platine an (siehe beiliegende Anleitung FLEXY BOARD in Abschnitt 09).
	Geschrieben auf der Fernbedienung und die Befehle funktionieren nicht.	Die Batterie der Fernbedienung ist leer. Wechseln Sie die Batterien der Fernbedienung.
	Wenn eine funktionierende Fernbedienung, ein mit der Platine verbundener Windmesser und Vorhanglamellen ausgerichtet sind, funktionieren die Steuerungen zum Öffnen / Schließen nicht.	<ol style="list-style-type: none"> <li>Überprüfen Sie die Stromversorgung.</li> <li>Wenn die Stromversorgung in Ordnung ist, überprüfen Sie, ob die elektrischen Anschlüsse wie in der Montageanleitung beschrieben angeschlossen sind.</li> <li>Wenn die Stromversorgung und die Anschlüsse in Ordnung sind, überprüfen Sie den Status der FLEXY CARD-Sicherung (siehe beiliegende Anleitung FLEXYBOARD). Lösen Sie bei FLEXY / FLEXY ZEN die 2 Schrauben an den Seiten der Motorabdeckung und heben Sie sie an, um Zugang zum Kartenfach zu erhalten. Lösen Sie bei FLEXY LARGE die 3 Schrauben, um die Motorabdeckung zu entfernen und auf die Kartenbox zuzugreifen.</li> </ol>
	Die bespannung öffnet sich nicht vollständig.	unterdimensioniertes elektro-kabel.

FR	SYMPTÔMES	CAUSE ET RESOLUTION
	Pendant la phase d'ouverture / fermeture, le coulissement du rideau s'arrête.	Les lattes de la tente sont mal alignées. Débranchez l'alimentation électrique, vérifiez que les lattes sont alignées et si ce n'est pas le cas, redressez-les.
	Le rideau s'est fermé de manière inattendue et les commandes d'ouverture et de fermeture ne fonctionnent pas.	La tente s'est fermée à cause du vent fort. Attendez environ 8 minutes. Une fois que les conditions dangereuses ont cessé, les commandes recommencent à fonctionner.
	Le store effectue automatiquement une manœuvre d'ouverture / fermeture toutes les 120 minutes pour la protection.	La batterie de l'anémomètre est déchargée et / ou l'anémomètre et la carte ont cessé de communiquer. Remplacez la pile de l'anémomètre (voir les instructions BLAST BT jointes au paragraphe 05) et / ou reconnectez l'anémomètre au tableau (voir les instructions FLEXY SHEET jointes au paragraphe 09).
	Écrit sur la télécommande et les commandes ne fonctionnent pas.	La pile de la télécommande est à plat. Changer les piles de la télécommande.
	Avec une télécommande qui fonctionne, un anémomètre connecté au tableau et les lattes du rideau alignées, les commandes d'ouverture / fermeture ne fonctionnent pas.	<ol style="list-style-type: none"> <li>Vérifiez l'alimentation.</li> <li>Si l'alimentation est correcte, vérifiez que les connecteurs électriques sont connectés comme indiqué dans les instructions de montage.</li> <li>Si l'alimentation et les connecteurs sont en bon état, vérifiez l'état du fusible FLEXY CARD (voir les instructions jointes FLEXY SHEET). Dans le cas de FLEXY / FLEXY ZEN, dévissez les 2 vis situées sur les côtés du capot du moteur et soulevez-le pour accéder au boîtier de la carte. Dans le cas de FLEXY LARGE, dévissez les 3 vis pour retirer le capot du moteur et accéder au boîtier de la carte.</li> </ol>
	La tente ne s'étend pas complètement.	Câble d'alimentation sous-dimensionné.

ES	SINTOMAS	CAUSA Y RESOLUCION
	Durante la fase de apertura / cierre, el deslizamiento de la cortina se detiene.	Los listones de la tienda están desalineados. Desconecte la fuente de alimentación, verifique que las tablillas estén alineadas y, si no lo están, enderécelas.
	La cortina se cerró inesperadamente y los controles de apertura y cierre no funcionan.	La carpa se cerró debido al fuerte viento. Espere unos 8 minutos. Una vez que las condiciones de peligro hayan cesado, los controles comenzarán a funcionar nuevamente.
	El toldo realiza automáticamente una maniobra de apertura / cierre cada 120 minutos para su protección.	La batería del anemómetro está descargada y / o el anemómetro y la tarjeta han dejado de comunicarse. Cambie la batería del anemómetro (consulte las instrucciones de BLAST BT adjuntas en el párrafo 05) y / o vuelva a conectar el anemómetro a la placa (consulte las instrucciones adjuntas HOJA DE FLEXY en el párrafo 09).
	Escrito en el control remoto y los comandos no funcionan.	La batería del control remoto es plana. Cambie las pilas del mando a distancia.
	Con un control remoto en funcionamiento, un anemómetro conectado a la tabla y las lamas de la cortina alineadas, los controles de apertura / cierre no funcionan.	<ol style="list-style-type: none"> <li>Compruebe la fuente de alimentación.</li> <li>Si la fuente de alimentación es correcta, verifique que los conectores eléctricos estén conectados como se indica en las instrucciones de montaje.</li> <li>Si la fuente de alimentación y los conectores están bien, verifique el estado del fusible FLEXY CARD (consulte las instrucciones adjuntas HOJA DE FLEXY). En el caso de FLEXY / FLEXY ZEN, desatornille los 2 tornillos a los lados de la cubierta del motor y levántelo para acceder a la caja de la tarjeta. En el caso de FLEXY LARGE, desatornille los 3 tornillos para quitar la cubierta del motor y acceder a la caja de la tarjeta.</li> </ol>
	La tienda no se extiende completamente.	Cable de alimentación subdimensionado.

# BLAST BT

sensore vento radio alimentato a batteria

# VEGA BT

sensore sole/vento radio alimentato a batteria

rev04 22.07.2017

Gentile cliente, la ringraziamo per aver acquistato un prodotto Master S.p.A. Prima di procedere all'installazione leggere attentamente questo manuale. Il dispositivo è stato progettato per il comando di motori tubolari per la movimentazione di tende da sole e simili. Ogni altro uso al di fuori dal campo definito da Master S.p.A. è vietato e comporta, così come il mancato rispetto delle istruzioni riportate in questo manuale, l'annullamento della responsabilità e della garanzia Master S.p.A. L'installatore deve formare l'utilizzatore finale all'uso dell'automazione e fornirgli il presente manuale d'uso e manutenzione per eventuali successive consultazioni.

Questo sensore non protegge le tende in caso di forti e improvvise raffiche di vento.

In caso di rischi meteorologici di questo tipo, verificare che le tende restino chiuse! Master S.p.A. declina ogni responsabilità per danni verificatisi a causa di eventi atmosferici non rilevati dal dispositivo.

## Rispettiamo l'ambiente

Rispettare l'ambiente è un dovere di tutti! MASTER utilizza materiali di imballo riciclabili. Smaltisci i materiali negli appositi contenitori, secondo le norme vigenti sul territorio. Questo prodotto potrebbe contenere sostanze inquinanti per l'ambiente e pericolose per la salute. Al termine del ciclo di vita del prodotto, segui attentamente le norme sul più corretto smaltimento. E' severamente vietato e pericoloso smaltire il prodotto gettandolo nei rifiuti domestici.



## Note sui sistemi radio

E' consigliabile non utilizzare sistemi radio in ambienti con forti interferenze (ad esempio in vicinanza di stazioni di polizia, porti, aeroporti, banche, etc). E' comunque opportuno un sopralluogo tecnico prima di installare un qualsiasi sistema radio al fine di individuare possibili fonti di interferenza. I sistemi radio possono essere utilizzati laddove eventuali disturbi o malfunzionamenti del trasmettitore o del ricevitore non presentino fattore di rischio, o se tale fattore è annullato da opportuni sistemi di sicurezza. La presenza di dispositivi radio operanti alla stessa frequenza di trasmissione (433,42 MHz) possono interferire con il ricevitore radio del dispositivo stesso riducendone la portata su tutto il sistema radio e limitando di conseguenza la funzionalità dell'impianto.

## Caratteristiche tecniche

Alimentazione:	batteria 3V CR8-LHC
Dimensioni:	236 x 54 x 73 mm
Peso:	200 gr
Temperatura di esercizio:	-20°C / +55°C
Soglia vento:	10 Km/h / 35 Km/h
Soglia sole (solo VEGA BT):	1 Klux / 45 Klux
Frequenza:	433.42 Mhz
Banda di funzionamento:	433,050 – 434,790 Mhz
Potenza massima trasmessa, e.r.p. :	<10 mW
Portata (stima):	20m

## 01. MONTAGGIO

### 01.1 Avvertenze per la sicurezza

L'installazione non corretta può causare gravi ferite. Conservare queste istruzioni per eventuali interventi futuri di manutenzione e smaltimento del prodotto. Tutte le operazioni di installazione, collegamento, programmazione e manutenzione del prodotto devono essere effettuate esclusivamente da un tecnico qualificato e competente, rispettando le leggi, le normative, i regolamenti locali e le istruzioni riportate in questo manuale. Il cablaggio elettrico deve rispettare le norme CEI in vigore. La realizzazione dell'impianto elettrico definitivo è riservato, secondo le disposizioni del D.M. 37/2008, esclusivamente all'elettricista. Certe applicazioni richiedono il comando a «uomo presente» e possono escludere l'utilizzo di comandi radio o necessitare di particolari sicurezze. Per prevenire situazioni di potenziale pericolo, verificare periodicamente le condizioni operative dell'avvolgibile.

### 01.2 Avvertenze per l'installazione

Leggere i dati tecnici riportati nel paragrafo "Caratteristiche tecniche" per valutare i limiti d'impiego del prodotto. Prima di installare il prodotto, verificarne la compatibilità con le apparecchiature e gli accessori associati. Verificare che la confezione sia integra e non abbia subito danni durante il trasporto. L'urto violento e l'utilizzo di utensili non adeguati può causare la rottura di parti esterne o interne del dispositivo. È vietato forare o manomettere in alcun modo il dispositivo. Non modificare o sostituire parti senza l'autorizzazione del costruttore. Verificare che la superficie prescelta per l'installazione sia di materiale solido e possa garantire un fissaggio stabile. Verificare che il luogo prescelto per l'installazione del sensore sia all'interno del raggio di trasmissione-ricezione generato dal sensore e dal ricevitore dell'automatismo da comandare. Installare il prodotto con le palette rivolte verso il basso e con il corpo del sensore orizzontale (l'uso di una livella a bolla facilita l'operazione, l'attacco a muro basculante con angolo  $\pm 90^\circ$  consente di fissare il sensore anche su strutture non verticali). Il prodotto deve essere installato ben esposto al sole-vento, lontano da fonti di calore (es: canne fumarie), lontano da ostacoli che possono interferire con il movimento delle palette. Nel caso di più apparecchiature radio nello stesso impianto, la distanza fra di loro non deve essere inferiore a 1,5 m. Non installare il prodotto in prossimità di superfici metalliche. Non utilizzare prodotti abrasivi o solventi per la pulizia del prodotto, non utilizzare pulitori a getto d'acqua o ad alta pressione. Per la vostra sicurezza, è vietato operare in prossimità del rullo avvolgitore a motore alimentato.

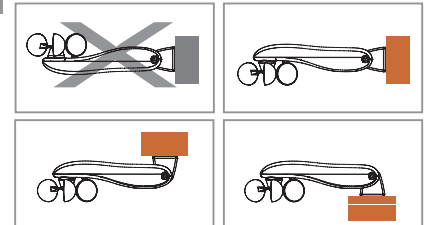

### 01.3 Avvertenze per l'uso

Il prodotto non è destinato ad essere usato da persone (bambini compresi) le cui capacità fisiche, sensoriali o mentali siano ridotte, oppure con mancanza di esperienza o di conoscenza, a meno che esse non abbiano potuto beneficiare, attraverso l'intermediazione di una persona responsabile della loro sicurezza, di una sorveglianza o di istruzioni riguardanti l'uso del prodotto. Prima di azionare l'avvolgibile, assicurarsi che persone o cose non si trovino nell'area interessata dal movimento dell'avvolgibile. Controllare l'automazione durante il movimento e mantenere le persone a distanza di sicurezza, fino al termine del movimento. Non permettere ai bambini di giocare con l'apparecchio e con i dispositivi di comando. Non azionare l'avvolgibile quando si stanno effettuando operazioni di manutenzione (es. pulizia vetri, ecc). Durante le manutenzioni scollegare la linea di alimentazione.

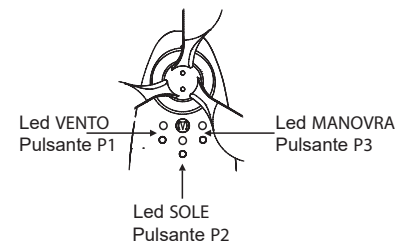

### 01.4 Montaggio

<b>A</b> <p>Fissa il supporto con i tasselli e viti in dotazione</p>	<b>B (1)</b> <p>Chiudi le due viti che fissano il supporto al sensore</p>	<b>C</b> <p>Inserisci i due coperchietti di copertura viti</p>	<b>D</b> <p>Svita la vite ed apri il coperchio sotto il sensore</p>	<b>E (2)</b> <p>Per accendere il dispositivo, porta lo switch su ON</p>	<b>F</b> <p>Chiudi il coperchio</p>
---	--	---	--	--	--

(1) ATTENZIONE : queste viti non devono mai essere svitate completamente.

(2) ATTENZIONE: quando si porta l'interruttore in posizione ON, il LED1 si deve accendere brevemente. Se il LED1 non si accende, riportare lo switch nella posizione OFF (1), attendere 30 secondi e ripetere l'operazione.

## 02. MEMORIZZARE - CANCELLARE BLAST BT/VEGA BT IN UN RICEVITORE

01. Con un trasmettitore già in memoria, porta il motore che vuoi programmare in posizione intermedia.
02. Premi PROG di questo trasmettitore per 5 secondi. Il motore effettua 2 movimenti in salita.
03. Entro 15 secondi, premi P1 del sensore BLAST BT / VEGA BT fino al movimento di conferma del motore (da 1 a 10 secondi).
04. 1 movimento su: dispositivo memorizzato!!  
1 movimento giù: dispositivo cancellato!!  
2 movimenti giù: errore!! (\*)

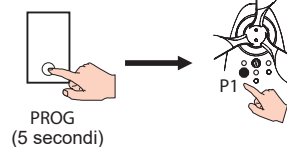

(\*) viene segnalato «errore» se il codice radio non previene in tempo utile, se la memoria del ricevitore è piena, se si tenta di memorizzare nel ricevitore dispositivi non compatibili.

### ATTENZIONE:

alcuni ricevitori possono prevedere delle procedure di memorizzazione/cancellazione diverse da quanto descritto. In questo caso consultare il manuale del ricevitore alla sezione «Memorizzazione/cancellazione di un dispositivo radio».

### ATTENZIONE:

Per verificare che il sensore sia stato correttamente memorizzato, portare i ricevitori sintonizzati in posizione intermedia, ruotare le palette dell'anemometro velocemente per simulare la condizione di «allarme vento». I ricevitori sintonizzati devono muoversi in salita ed i comandi manuali dei ricevitori devono inibirsi. Per uscire dalla condizione di «allarme vento» premere un pulsante qualsiasi sul corpo del sensore radio per circa 3 secondi, finché i LED si accendono brevemente, quindi rilasciare il pulsante.

### ATTENZIONE:

Se al dispositivo ricevente viene a mancare la tensione di alimentazione, alla riaccensione il sensore radio ed il dispositivo ricevente possono impiegare fino a 10 minuti per ristabilire la comunicazione radio.

## 03. FUNZIONE VENTO

Se l'intensità del vento è superiore alla soglia impostata per almeno 3 secondi, viene inviato il messaggio «allarme vento»: i motori sintonizzati si azionano in salita a protezione della tenda e tutti i comandi manuali vengono inibiti. Se l'intensità del vento è inferiore alla soglia impostata per almeno 8 minuti, viene inviato il messaggio «fine allarme vento» ed i comandi manuali vengono ripristinati. Durante l'installazione è possibile uscire dall'allarme vento premendo brevemente (meno di 3 secondi) uno dei pulsanti P1, P2, P3 del dispositivo. La soglia vento è variabile da 10 a 35 Km/h (con passi di 5 Km/h). La fabbrica imposta la soglia vento a 15 Km/h (soglia 2). Per modificare la soglia:

01. Premi P1 per circa 3 secondi, finché il LED1 comincia a lampeggiare.
02. LED1 segnala la soglia corrente (vedi Tab.1).
03. Entro 10 secondi, premi brevemente e velocemente P1 il numero di volte pari alla soglia desiderata (vedi Tab. 1).
04. Attendi 10 secondi. La centrale segnala la nuova soglia (vedi Tab. 1).

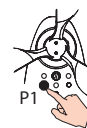

Tab. 1 - Soglia Vento

Numero lampeggi	Soglia
1	10 Km/h
2	15 Km/h
3	20 Km/h
4	25 Km/h
5	30 Km/h
6	35 Km/h

## 04. FUNZIONE SOLE (solo VEGA BT)

Se l'intensità del sole è superiore alla soglia impostata per almeno 2.5 minuti, viene inviato il messaggio «sole presente» e i motori sintonizzati si azionano in discesa. Se l'intensità del sole è inferiore alla soglia impostata per circa 15 minuti (da 12 a 18 minuti, in base a come decresce la luminosità), viene inviato il messaggio «sole assente» e i motori sintonizzati si azionano in salita. Una volta eseguita una manovra automatica di discesa per presenza di sole, la successiva manovra automatica eseguita dalla centrale sarà quella di salita per assenza di sole e così via. L'utilizzatore può in ogni caso azionare la tenda da sole, senza che il comando manuale incida sulla logica di funzionamento del sensore sole. La soglia sole è variabile a 1 a 45 Klux. La fabbrica imposta la soglia sole a 15 Klux (soglia 3). Per modificare la soglia:

01. Premi P2 per circa 3 secondi, finché il LED2 comincia a lampeggiare.
02. LED2 segnala la soglia corrente (vedi Tab.2).
03. Entro 10 secondi, premi brevemente e velocemente P2 il numero di volte pari alla soglia desiderata (vedi Tab. 2).
04. Attendi 10 secondi. La centrale segnala la nuova soglia (vedi Tab. 2).



Tab. 2 - Soglia Sole

Numero lampeggi	Soglia
1	1 Klux
2	8 Klux
3	15 Klux
4	22 Klux
5	30 Klux
6	45 Klux

## 05. BATTERIA

### 05.1 Informazioni sulla batteria

La vita media della batteria è stimata in 3 anni. La durata della batteria è comunque variabile a seconda delle condizioni in cui il sensore opera. Laddove disponibile, si consiglia di mantenere attiva nei ricevitori sintonizzati al sensore radio la funzione «Test Radio». Qualora, a causa del graduale esaurimento della batteria, la portata del sensore radio non sia più tale da raggiungere un ricevitore sintonizzato, la funzione «Test Radio» provvederà a riavvolgere periodicamente (circa ogni 60 minuti) la tenda portandola in protezione e fornendo una indicazione visibile della necessità di verificare il sensore radio ed eventualmente sostituire la batteria. In attesa che un tecnico autorizzato provveda alle verifiche necessarie, è possibile disattivare temporaneamente il «Test Radio» seguendo quanto descritto nei manuali di installazione dei ricevitori. Per conoscere il livello di carica della batteria:

01. Premi assieme P1 e P3 per almeno 5 secondi, finché i LED segnalano lo stato della batteria (vedi Tab. 3).

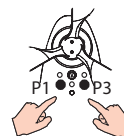

Tab. 3 - Carica batteria

Numero lampeggi	Carica
3 gialli	massima
2 gialli	media
1 giallo	minima
3 rossi	SCARICA

### 05.2 Sostituzione della batteria

La sostituzione della batteria deve essere effettuata esclusivamente da un tecnico autorizzato, seguendo tutte le norme di sicurezza vigenti. La batteria deve essere sostituita con una di tipo equivalente. La batteria esausta deve essere smaltita negli appositi contenitori. Dopo la sostituzione della batteria è obbligatorio effettuare una verifica di funzionamento del sistema. Nel caso in cui il sistema non funzionasse, posizionare lo switch su OFF (1), attendere almeno 30 secondi, riportare lo switch su ON e verificare che il LED1 si accenda brevemente, quindi effettuare nuovamente la verifica di funzionamento del sensore. Per sostituire la batteria:

01. Togliere lo sportello batteria.
02. Posizionare lo switch su OFF (1).
03. Sfilare la batteria esausta e sostituirla con una equivalente (per la batteria di ricambio contattare il proprio fornitore).
04. Posizionare lo switch su ON.
05. Chiudere lo sportello batteria.

# BLAST BT

Battery-powered radio wind sensor

# VEGA BT

Battery-powered radio sun- wind sensor

rev04 22.07.2017

Dear customer, thank you for purchasing a Master S.p.A. product. Please read this manual carefully before performing the installation. The device has been designed to control tubular motors for sun blinds and similar products. Any use other than the one defined by Master S.p.A. is forbidden and implies, along with non-compliance with the instructions contained in this manual, the cancellation of Master S.p.A. responsibility and warranty. The installer must train the end user on the use of the automation device and provide him with this use and maintenance manual for future reference.

**This sensor does not protect the blinds in the event of sudden gusts of wind.**

In case of this type of weather risks, make sure that the blinds remain closed! Master S.p.A. declines any responsibility for damage caused by adverse weather events not detected by the device.

## We respect the environment

Respect for the environment is everybody's responsibility! MASTER uses recyclable packaging materials. Dispose of the materials in the appropriate containers in accordance with local regulations. This product could contain substances that are polluting for the environment and dangerous for health. At the end of the life-cycle of the product, carefully follow the rules on the most appropriate disposal. It is strictly forbidden and dangerous to dispose of the product by throwing it in the municipal waste.



## Notes on radio systems

Radio systems should not be used in areas with strong interference (e.g. near police stations, ports, airports, banks, etc.). However, a technical inspection should be carried out before installing any radio system in order to identify any potential sources of interference. Radio systems can be used where disturbances or malfunctions of the transmitter or receiver, if any, are not a risk factor, or if this factor is cancelled out by appropriate safety systems. The presence of radio devices operating at the same transmission frequency (433.42 MHz) can interfere with the radio receiver of the device, thus reducing its range over the entire radio system and consequently affecting the operation of the system

## Technical specifications

Power supply:	Battery 3V CR8-LHC
Dimensions:	236 x 54 x 73 mm
Weight:	200 gr
Working temperature:	-20°C / +55°C
Wind threshold values:	10 Km/h / 35 Km/h
Sun threshold values	( VEGA BT only):
1 Klux / 45 Klux Frequency:	433.42 Mhz
Operating range:	433.050 – 434.790 Mhz
Max. transmitted power, e.r.p. :	<10 mW
Range (estimated):	20m

## 1. INSTALLATION

### 01.1 Safety instructions

Incorrect installation may cause serious injury • Keep these instructions for future maintenance and disposal of the product • Any installation, connection, programming and maintenance of the product must be carried out only by a qualified and skilled technician, in compliance with the laws, regulations, local codes and instructions hereunder ♦ The electrical wiring must comply with the CEI standards in force. In conformity with the provisions of the Italian Ministerial Decree no. 37/2008, the electrical system must be installed by an electrician. Some applications require a "dead man" control and may exclude the use of radio controls or require special safety features ♦ The roller blind condition should be regularly checked to prevent potentially dangerous situations

### 01.2 Installation instructions

Read the technical data in the section "Technical data" to evaluate the operating limits of the product ♦ Before installing the product, make sure that it is compatible with the associated equipment and accessories ♦ Check that the packaging is intact and has not been damaged during transport. Violent shocks and the use of inappropriate tools can cause the breakage of external or internal parts of the device ♦ The device must not be cut or tampered with in any way. Do not modify or replace any parts without the manufacturer's approval ♦ Make sure that the surface chosen for installation is made of a strong material and can guarantee a stable attachment ♦ Make sure that the location chosen for the installation of the sensor is within the transmission-reception range generated by the sensor and the receiver of the automation device to be controlled ♦ Install the product with the blades pointing downwards and with the sensor body in a horizontal position (the use of a bubble level facilitates the operation; thanks to the ±90° tilting wall mount the sensor can be fixed even on non-vertical structures) ♦ The product must be exposed to the sun-wind, away from heat sources (e.g.: flue pipes), away from any obstacles that may interfere with the movement of the blades ♦ In case of more than one radio device in the same system, the distance between them must not be less than 1.5 m ♦ Do not install the product near metal surfaces. Do not use abrasive products or solvents to clean the product. Do not use water jets or high-pressure cleaning systems. For safety reasons, do not stand near the winding roller when the motor is energized.

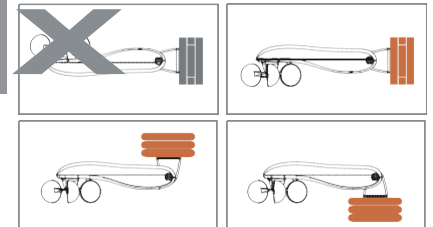

### 01.3 Instructions for use

The product is not intended for use by persons (including children) whose physical, sensory or mental capabilities are impaired, or with a lack of experience or knowledge, unless they have been able to benefit, thanks to the support of a person responsible for their safety, from supervision or instructions on how to use the product ♦ Before operating the shutter, make sure that persons or property are not in the area affected by the movement of the shutter. Check the automation device, when in operation and keep people away, at a safe distance until the end of the movement ♦

Children must not be allowed to play with the device and the roller blind while maintenance is being carried out (e.g. cleaning of glasses, etc.). Disconnect the power supply line during maintenance

WIND Led  
P1 button

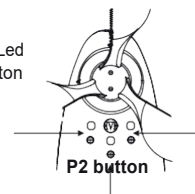

MANOEUVER Led  
P3 button

### 01.4 Installation

<p><b>A</b></p> <p>Anchor the base using the supplied dowels and screws</p>	<p><b>B (1)</b></p> <p>Tighten the two screws that anchor the base to the sensor</p>	<p><b>C</b></p> <p>Place the two screw covers</p>	<p><b>D</b></p> <p>Loosen the screw and open the cover under the sensor</p>	<p><b>E (2)</b></p> <p>Move the switch to ON to turn on the device</p>	<p><b>F</b></p> <p>Close the cover</p>
---	--	---	---	--	--

(1) **ATTENTION:** These screws should not be completely loosened.

(2) **ATTENTION:** When the switch is in the ON position, the LED1 should briefly blink. If the LED1 does not switch on, move the switch back to the OFF position (1), wait for 30 seconds and repeat the procedure.

1. With a transmitter already set, take the motor to be programmed to the intermediate position.
2. Press PROG on this transmitter for 5 seconds. The motor makes 2 upward movements.
3. Within 15 seconds, press P1 of the BLAST BT / VEGA BT sensor until the motor performs an acknowledgement movement (from 1 to 10 seconds).
4. 1 movement up: device saved!  
1 movement down: device deleted!  
2 movements down: error! (\*)

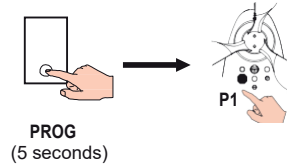

(\*) "Error" is indicated if the radio code is not timely given, if the memory of the receiver is full, if non-compatible devices are attempted to be saved in the receiver

**ATTENTION:**

Some receivers may have storage/deletion procedures other than those herein described. In this case, please refer to the receiver manual under "Memorizing/deleting a radio device."

**ATTENTION:**

To ensure that the sensor has been correctly stored, move the set receivers to the intermediate position, rotate the anemometer blades quickly to simulate the "wind alarm" condition. The set receivers must move upwards and the manual controls of the receivers must be inhibited. To exit the "wind alarm" condition, press any button on the radio sensor body for about 3 seconds until the LEDs light up briefly, then release the button.

**ATTENTION:**

If the receiver is not energized, it may take up to 10 minutes for the radio sensor and receiver to re-establish radio communication when the receiver is switched on again.

**03. WIND FUNCTION**

If the wind intensity is higher than the set threshold for at least 3 seconds, the message "wind alarm" is displayed: the set motors move up to protect the sun blind and all manual controls are inhibited. If the wind intensity is below the set threshold for at least 8 minutes, the message "wind alarm end" is displayed and the manual controls are reset. During installation, it is possible to exit the wind alarm by briefly pressing (less than 3 seconds) one of the buttons P1, P2, P3 of the device. The wind threshold ranges from 10 to 35 Km/h (with 5 Km/h increments). The wind threshold default value is 15 Km/h (threshold value 2). To change the threshold value:

01. Press P1 for about 3 seconds until the LED1 starts flashing.
02. LED1 indicates the current threshold value (see Table 1).
03. Within 10 seconds, briefly and quickly press P1 as many times as the required threshold value (see Table 1).
04. Wait for 10 seconds. The control unit shows the new threshold value (see Table 1).

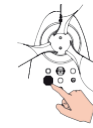

P1

Table 1 – Wind threshold values

Number of blinks	Threshold value
1	10 Km/h
2	15 Km/h
3	20 Km/h
4	25 Km/h
5	30 Km/h
6	35 Km/h

**04. SUN FUNCTION (VEG**

A B T only)

If the intensity of the sun exceeds the set threshold for at least 2.5 minutes, the message "sunshine present" is sent out and the set motors start going down. If the intensity of the sun is below the set threshold for about 15 minutes (from 12 to 18 minutes, depending on how the brightness decreases), the message "sun not present" is sent out and the set motors start moving up. Once an automated lowering movement has been performed, due to the presence of the sun, the next automated movement carried out by the control unit will be the lifting movement, due to the absence of the sun and so on. In any case, the user can operate the sun blind and this manual control will not affect the operating logics of the sun sensor. The sun threshold value ranges between 1 and 45 Klux. The sun threshold value is preset a 15 Klux (threshold value 3). To change the threshold value:

01. Press P2 for about 3 seconds until the LED2 starts flashing.
02. LED2 indicates the current threshold value (see Table 2).
03. Within 10 seconds, briefly and quickly press P2 as many times as the desired threshold value (see Table 2).
04. Wait for 10 seconds. The control unit shows the new threshold value (see Table 2).

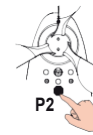

P2

Table 2 – Sun threshold values

Number of blinks	Threshold value
1	1 Klux
2	8 Klux
3	15 Klux
4	22 Klux
5	30 Klux
6	45 Klux

**05. BATTERY**

**05.1 Information on the battery**

The average battery life is estimated to be 3 years. The battery life may vary depending on the conditions in which the sensor operates. If available, the "Test Radio" function should be kept active in receivers tuned to the radio sensor. If, due to the gradual discharge of the battery, the range of the radio sensor is no longer sufficient to reach a set receiver, the "Test Radio" function will regularly rewind (about every 60 minutes) the blind bringing it in a protected position and providing a visible indication of the need to check the radio sensor and possibly replace the battery. Wait for an authorised technician to carry out the checks. The "Test Radio" function can be temporarily deactivated by following the instructions provided in the installation manuals of the receivers. To know the battery charge level:

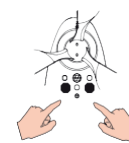

01. Press P1 and P3 together for at least 5 seconds until the LEDs indicate the battery state (see Table 3).

Table 3 – Battery charge level

Number of blinks	Charge
3 yellow	Max
2 yellow	Medium
1 yellow	low
3 red	DISCHARGED

**05.2 Battery replacement**

The battery should only be replaced by an authorised technician, in accordance with all applicable safety regulations. The battery must be replaced with an equivalent type. The old battery must be disposed of in the appropriate containers. After replacing the battery, it is mandatory to carry out a functional check of the system. If the system does not work, set the switch to OFF (1), wait for at least 30 seconds, turn the switch back to ON and check that LED1 lights up briefly, then check the sensor again. To replace the battery:

01. Remove the battery door.
02. Set the switch to OFF (1).
03. Remove the old battery and replace it with an equivalent one (for the spare battery, please contact your supplier).
04. Set the switch to ON.
05. Close the battery

Geehrter Kunde, wir danken Ihnen, dass Sie ein Erzeugnis der Master S.p.A. erworben haben. Vor der Installation aufmerksam diese Anleitung durchlesen. Die Vorrichtung wurde zur Steuerung von rohrförmigen Motoren zur Bewegung von Sonnenmarkisen und ähnlichen Vorrichtungen entworfen. Jegliche andere Anwendung außerhalb des von Master S.p.A. festgelegten Bereichs ist verboten und führt wie die Nichtbeachtung der in dieser Anleitung angeführten Anweisungen zur Haftbefreiung und zur Erlöschung der Garantie Master S.p.A. Der Installateur muss den Endbenutzer über die Anwendung der Automation einschulen und ihm die Gebrauchs- und Wartungsanleitung für ein etwaiges späteres Nachschlagen übergeben.

**Dieser Sensor schützt die Markisen nicht gegen starke und plötzliche Windböen.**

Bei Witterungsrisiken dieser Art ist zu überprüfen, ob die Markisen geschlossen bleiben! Master S.p.A. lehnt jede Verantwortung für Schäden ab, die aufgrund von Witterungseinflüssen auftreten, die nicht vom Gerät erfasst werden.

## Umweltschutz

Der Umweltschutz ist die Pflicht aller! MASTER benutzt recycelbare Verpackungsmaterialien. Die Materialien werden in eigenen Behältern gemäß den geltenden Bestimmungen im Territorium entsorgt. Dieses Produkt könnte umweltbelastende und gesundheitsschädliche Stoffe enthalten. Am Ende der Lebensdauer des Produkts aufmerksam die Bestimmungen über die korrekte Entsorgung befolgen. Es ist strengstens verboten, das Produkt im Haushaltsmüll zu entsorgen.



## Hinweise über Funksysteme

Es wird empfohlen, in Umgebungen mit starken Interferenzen keine Funksysteme zu verwenden (z.B. in der Nähe von Polizeistationen, Türen, Flughäfen Banken usw.). Vor der Installation eines beliebigen Funksystems sollte ein technischer Lokalausweis durchgeführt werden, um mögliche Störquellen zu ermitteln. Die Funksysteme können benutzt werden, wenn etwaige Störungen oder Betriebsstörungen des Senders oder Empfängers keinen Risikofaktor darstellen oder wenn dieser Faktor durch angemessene Sicherheitssysteme annulliert wird. Die Präsenz von Funkgeräten mit derselben Übertragungsfrequenz (433,42 MHz) können sich störend auf den Funkempfänger der Vorrichtung auswirken und die Reichweite auf allen Funksystemen reduzieren und folglich die Betriebstüchtigkeit der Anlage beeinträchtigen.

## Technische Merkmale

Versorgung:	Batterie 3 V CR8-LHC
Abmessungen:	236 x 54 x 73 mm
Gewicht:	200 g
Betriebstemperatur:	-20°C / +55°C
Windschwelle:	10 km/h / 35 km/h
Sonnenschwelle (nur VEGA BT):	1 Klux / 45 Klux
Frequenz:	433.42 Mhz
Betriebsbande:	433,050 – 434,790 Mhz
Maximal übertragene Leistung, e.r.p.:	<10 mW
Reichweite (geschätzt):	20m

## 1. MONTAGE

### 01.1 Hinweise für die Sicherheit

Die falsche Installation könnte schwere Verletzungen verursachen. Diese Anleitungen für ein späteres Nachschlagen bezüglich etwaiger Wartungseingriffe und der Entsorgung des Produkts aufbewahren. Alle Tätigkeiten für die Installation, den Anschluss, die Programmierung und Wartung des Produkts müssen ausschließlich von einem qualifizierten und fachkundigen Techniker gemäß der Gesetzgebung, den Bestimmungen, den lokalen Verordnungen und den Anweisungen in dieser Anleitung ausgeführt werden. Die Verklebung muss gemäß den geltenden IEC-Normen erfolgen. Die endgültige Elektroanlage darf gemäß den Vorgaben im Ministerialerlass 37/2008 ausschließlich von einem Elektriker verwirklicht werden. Für gewisse Anwendungen kann die Anwendung von Funksteuerungen untersagt oder eine Totmannsteuerung oder besondere Sicherheitsvorrichtungen erforderlich sein. Zur Vermeidung von potentiellen Gefahrensituationen müssen periodisch die Betriebsbedingungen der Markise überprüft werden.

### 01.2 Hinweise für die Installation

Die technischen Daten im Abschnitt "Technische Merkmale" lesen, um die Anwendungseinschränkungen des Produkts bewerten zu können. Vor der Installation des Produkts die Kompatibilität mit den angeschlossenen Geräten und Zubehöerteilen überprüfen. Überprüfen, ob die Verpackung unversehrt ist und keine Transportschäden erlitten hat. Ein heftiger Schlag oder die Anwendung von ungeeigneten Werkzeugen kann zum Bruch der externen oder internen Teile der Vorrichtung führen. Keinesfalls die Vorrichtung auf irgendeine Weise durchlöchern oder beschädigen. Ohne die Genehmigung des Herstellers keine Teile verändern oder austauschen. Überprüfen, ob die gewählte Oberfläche für die Installation aus einem festen Material besteht und eine stabile Befestigung gewährleisten kann. Überprüfen, ob sich der gewählte Ort für die Installation des Sensors innerhalb des Sendempfangsbereichs des Sensors und des Empfängers der zu steuernden Automation liegt. Das Produkt mit nach unten gerichteten Schaufeln und mit dem Sensorkörper in horizontaler Stellung installieren (einer Wasserwaage erleichtert das Verfahren; durch die geschwenkte Wandbefestigung im ±90°-Winkel kann der Sensor auch auf nicht vertikalen Strukturen befestigt werden). Das Produkt muss gut der Sonnenwindeinwirkung ausgesetzt sein, sich fern von Hitzequellen (z.B. Rauchrohren) oder Hindernissen befinden, die die Bewegung der Schaufel behindern könnten. Wenn sich mehrere Funkgeräte in der Anlage befinden, muss zwischen den einzelnen Geräten ein Abstand von mindestens 1,5 m vorhanden sein. Niemals das Produkt in der Nähe von metallischen Oberflächen installieren. Keine Scheuer- oder Lösungsmittel, Wasser- oder Hochdruckreiniger für die Reinigung des Produkts benutzen. Für Ihre Sicherheit bei gespeistem Motor nicht in der Nähe der Aufwickelwalze arbeiten.

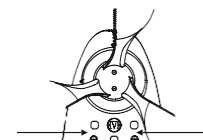
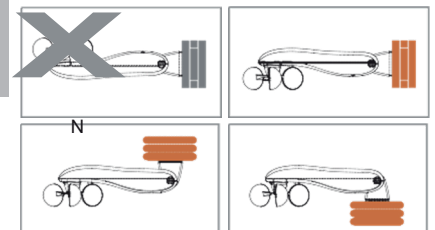

LED WIND  
Taste P1

LED MANÖVER  
Taste P3

LED SONNE  
Taste P2

### 01.3 Hinweise für die Anwendung

Das Produkt darf nicht von Personen (einschließlich Kindern) mit körperlichen, sensorischen oder geistigen Einschränkungen oder mit mangelhafter Erfahrung bzw. Kenntnissen angewendet werden, sofern sie nicht von einem Verantwortlichen für deren Sicherheit überwacht oder für die Anwendung des Produkts eingeschult wurden. Vor der Betätigung der Markise sicherstellen, dass sich keine Personen oder Dinge im Bereich aufhalten, der von der Bewegung der Markise betroffen ist. Die Automation während der Bewegung kontrollieren und die Personen auf einen Sicherheitsabstand halten, bis die Bewegung abgeschlossen ist. Das Gerät und die Steuereinheiten nicht Kindern zum Spielen geben. Die Markise nicht betätigen, während Wartungsarbeiten durchgeführt werden. Wenn das Steuergerät automatisch betrieben wird, muss der Motor von der Speiseleitung abgetrennt werden.

### 01.4 Montage

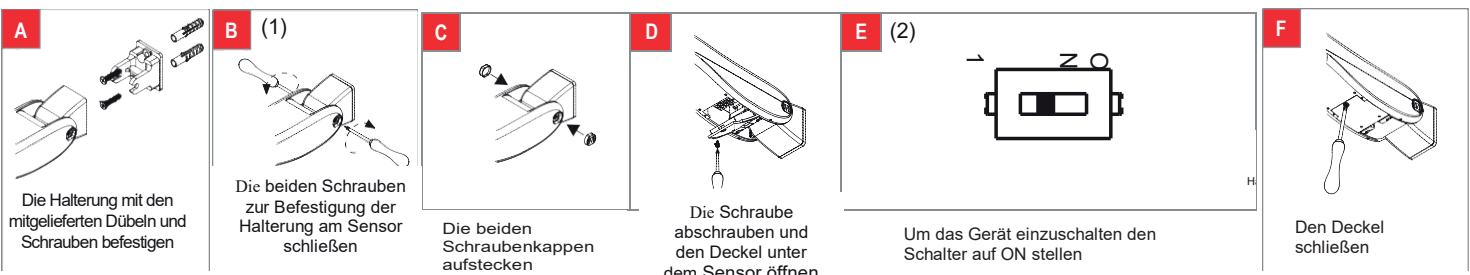

(1) **ACHTUNG:** Diese Schrauben dürfen nie ganz abgeschraubt werden.

(2) **ACHTUNG:** Wenn der Schalter auf ON gestellt wird, muss die LED1 kurz aufleuchten. Schaltet sich die LED1 nicht ein, muss der Schalter auf OFF (1) gestellt, 30 Sekunden abgewartet und der Vorgang wiederholt werden.

1. Wenn bereits ein Sender gespeichert ist, wird der zu programmierende Motor in die Zwischenstellung gebracht
2. Die PROG Taste auf diesem Sender für 5 Sekunden betätigen. Der Motor führt 2 Anstiegsbewegungen durch.
3. Innerhalb von 15 Sekunden die Taste P1 des BLAST BT / VEGA BT Sensors betätigen, bis die Bewegung vom Sensor bestätigt wird (von 1 bis 10 Sekunden).
4. 1 Auf-Bewegung: Vorrichtung gespeichert!!  
1 Ab-Bewegung: Vorrichtung wurde gelöscht!! 2 Ab-Bewegungen: Fehler!! (\*)

(\*) Es wird ein "Fehler" gemeldet, wenn der Funkcode nicht innerhalb der vorgegebenen Zeit eingeht, der Speicher des Empfängers voll ist oder wenn man versucht, im Empfänger nicht kompatible Vorrichtungen zu speichern.

#### ACHTUNG:

Einige Empfänger können andere Verfahren zur Speicherung/Löschung vorsehen, als vorgeschrieben. In diesem Fall das Handbuch des Empfängers im Abschnitt "Speicherung/Löschung einer Funkvorrichtung" nachschlagen.

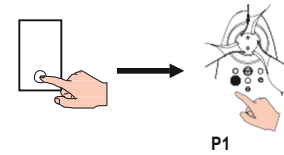

PROG  
(5 Sekunden)

#### ACHTUNG:

Um zu prüfen, ob der Sensor korrekt gespeichert wurde, die abgestimmten Empfänger in die Zwischenstellung bringen, die Schaufeln des Windmessers rasch drehen, um einen "Windalarm" zu simulieren. Die abgestimmten Empfänger müssen sich aufwärtsbewegen und die manuellen Steuerungen der Empfänger blockiert werden. Um den "Windalarm" zu verlassen, eine beliebige Taste auf dem Körper des Funksensors für etwa 3 Sekunden drücken, bis die LEDs kurz aufleuchten. Danach die Taste wieder auslassen.

#### ACHTUNG:

Wenn die Spannungsversorgung am Empfänger ausfällt, können beim erneuten Einschalten des Funksensors und des Empfängers bis zu 10 Minuten vergehen, um die Funkverbindung wiederherzustellen.

### 03. BETRIEBSWEISE

Wenn die Windstärke für mindestens 3 Sekunden über der eingestellten Schwelle liegt, wird die Meldung "Windalarm" ausgegeben: Die abgestimmten Motoren beginnen mit der Auf-Bewegung, um die Markise zu schützen, und **alle manuellen Steuerungen werden blockiert**. Wenn die Windstärke für mindestens 8 Minuten unter dem eingestellten Schwellenwert liegt, wird die Meldung "Ende Windalarm" ausgesendet und die manuellen Steuerungen wieder freigegeben. Während der Installation kann durch kurzes Betätigen (mindestens 3 Sekunden) einer der Tasten P1, P2 und P3 auf der Vorrichtung der Windalarm quittiert werden. Die Windschwelle variiert zwischen 10 und 35 km/h (mit Schritten von 5 km/h). Das Werk stellt die Windschwelle auf 15 km/h (Schwelle 2) ein. Zur Änderung der Schwelle:

1. Die Taste P1 für etwa 3 Sekunden betätigen, bis die LED1 zu blinken beginnt.
2. Die LED1 zeigt die Stromschwelle an (siehe Tab.1).
3. Innerhalb von 10 Sekunden kurz und rasch die Taste P1 so oft drücken, wie für die gewünschte Schwelle erforderlich ist (siehe Tab. 1).
4. 10 Sekunden abwarten. Das Steuergerät zeigt die neue Schwelle an (siehe Tab.1).



P1

Blink-vorgänge	Schwelle
1	10 km/h
2	15 km/h
3	20 km/h
4	25 km/h
5	30 km/h
6	35 km/h

Tab. 1 – Windschwelle

### 04. SONNENFUNKTION (nur VEGA BT)

Wenn die Sonnenstärke für mindestens 2,5 Minuten über dem eingestellten Schwellenwert liegt, wird die Meldung "Sonne vorhanden" ausgesendet und die abgestimmten Motoren beginnen die Ab-Bewegung. Wenn die Sonnenstärke für etwa 15 Minuten (von 12 bis 18 Minuten, je nach der Abnahme der Lichtstärke) unter dem eingestellten Schwellenwert liegt, wird die Meldung "keine Sonne" ausgesendet und die abgeglichenen Motoren beginnen mit der Auf-Bewegung. Nach einem automatischen Ab-Manöver wegen Sonne, führt die Steuereinheit als nächstes automatisches Manöver eine Auf-Bewegung wegen Sonne usw. durch. Der Benutzer kann in diesem Fall die Sonnenmarkise betätigen, ohne dass sich die manuelle Steuerung auf die Betriebslogik des Sonnensensors auswirkt. Die Sonnenschwelle kann zwischen 1 und 45 Klux variieren. Das Werk stellt die Sonnenschwelle auf 15 Klux (Schwelle 3) ein. Zum Ändern der Schwelle:

1. Die Taste P2 für etwa 3 Sekunden betätigen, bis die LED2 zu blinken beginnt.
2. Die LED2 meldet die Stromschwelle (siehe Tab.2).
3. Innerhalb von 10 Sekunden kurz und rasch die Taste P1 so oft drücken, wie für die gewünschte Schwelle erforderlich ist (siehe Tab.2).
4. 10 Sekunden abwarten. Das Steuergerät zeigt die neue Schwelle an (siehe Tab.2).

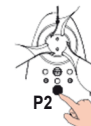

P2

Tab. 2 - Sonnenschwelle

Blink-vorgänge	Schwelle
1	1 Klux
2	8 Klux
3	15 Klux
4	22 Klux
5	30 Klux
6	45 Klux

### 05. BATTERIE

#### 05.1 Informationen über die Batterie

Die durchschnittliche Lebensdauer der Batterie wird auf 3 Jahre geschätzt. Die Lebensdauer der Batterie variiert je nach den Arbeitsbedingungen des Sensors. Wenn möglich sollte in den mit dem Funksensor abgestimmten Empfängern die Funktion "Funktest" aktiv bleiben. Wenn wegen einer stufenweisen Entleerung der Batterie die Reichweite des Funksensors keinen abgestimmten Empfänger erreicht, wickelt die Funktion "Funktest" die Markise (etwa alle 60 Minuten) periodisch in die geschützte Position auf und meldet mit einer visuellen Anzeige, dass der Funksensor und eventuell die Batterie auszuwechseln ist. Wenn ein befugter Techniker die erforderlichen Kontrollen vornimmt, kann der „Funktest“ vorübergehend gemäß den Vorgaben in der Installationsanweisung der Empfänger deaktiviert werden. Für Angaben über den Ladezustand der Batterie:

01. Gleichzeitig die Tasten P1 und P3 mindestens 5 Sekunden drücken, bis die LEDs den Ladezustand der Batterie melden (siehe Tab. 3).

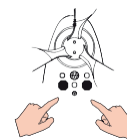

Tab. 3 Ladezustand der Batterie

Blink-vorgang	Lade-zustand
3 gelbe	höchster
2 gelbe	mittlerer
1 gelb	unterer
3 rote	LEER

#### 05.2 Auswechslung der Batterie

Die Batterie darf ausschließlich von einem befugten Techniker gemäß den geltenden Sicherheitsbestimmungen ausgewechselt werden. Die Batterie muss durch eine gleichwertige ersetzt werden. Die erschöpfte Batterie muss in eigenen Behältern entsorgt werden. Nach der Auswechslung der Batterie muss eine Kontrolle der Funktionstüchtigkeit des Systems durchgeführt werden. Wenn das System nicht funktioniert, den Schalter auf OFF (1) stellen, mindestens 30 Sekunden abwarten, den Schalter wieder auf ON stellen und überprüfen, ob die LED1 kurz aufleuchtet. Danach erneut die Funktionstüchtigkeit des Sensors durchführen. Zur Auswechslung der Batterie:

1. Den Deckel des Batteriefachs abnehmen.
2. Den Schalter auf OFF (1) stellen.
3. Die erschöpfte Batterie herausziehen und durch eine gleichwertige ersetzen (für die Ersatzbatterie den eigenen Lieferanten kontaktieren).
4. Den Schalter auf ON stellen.
5. Den Deckel des Batteriefachs schließen.

Cher client, nous vous remercions d'avoir acheté un produit Master S.p.A. Avant de l'installer, veuillez lire attentivement le présent livret. Le dispositif a été conçu pour commander des moteurs tubulaires pour l'actionnement d'auvents rétractables et similaires. Toute autre utilisation différente de celle définie par Master S.p.A. est interdite et entraînera, de même que l'observation des instructions figurant dans le présent livret, l'annulation de la responsabilité et de la garantie Master S.p.A. L'installateur devra montrer à l'utilisateur final comment utiliser l'automatisation et lui remettre le présent livret d'utilisation et d'entretien afin qu'il puisse le consulter par la suite.

Ce capteur ne protège pas les auvents en cas de rafales de vents fortes et imprévues.

En cas de risques météorologiques de ce type, il faut s'assurer que les auvents sont rétractés ! Master S.p.A. décline toute responsabilité pour les dommages dus à des événements atmosphériques que le dispositif n'a pas relevés.

## Respectons l'environnement

Le respect de l'environnement est un devoir pour tout le monde ! MASTER utilise des matériaux d'emballages recyclables. Jeter les matériaux dans les conteneurs adéquats conformément aux normes en vigueur dans le territoire. Ce produit pourrait contenir des substances polluantes pour l'environnement et dangereuses pour la santé. Au terme du cycle de vie du produit, suivre attentivement les normes relatives à l'élimination. Il est strictement interdit et dangereux de jeter le produit dans les ordures ménagères.



## Remarques sur les systèmes radio

Il est conseillé de ne pas utiliser les systèmes radio dans des milieux présentant de fortes interférences (ex. à proximité de postes de police, ports, aéroports, banques...). Il convient d'effectuer une vérification sur place avant d'installer un système radio pour identifier les sources d'interférence possibles. Les systèmes radio peuvent être utilisés là où les éventuelles perturbations ou mauvais fonctionnements de l'émetteur et du récepteur ne constituent pas un facteur de risque ou s'il y a des systèmes de sécurité adéquats. Les dispositifs radio opérant à la même fréquence d'émission (433,42 MHz) peuvent interférer avec le récepteur radio du dispositif, ce qui entraînerait une réduction de la portée du système radio et limiterait la fonctionnalité de l'installation.

## Caractéristiques techniques

Alimentation :	batterie 3V CR8-LHC
Dimensions :	236 x 54 x 73 mm
Poids :	200 g
Température de service :	-20°C / +55°C
Seuil de vent :	10 Km/h / 35 Km/h
Seuil de soleil (uniq. VEGA BT) :	1 Klux / 45 Klux
Fréquence :	433.42 Mhz
Bande de fonctionnement :	433,050 – 434,790 Mhz
Puissance maxi transmise, ERP :	< 10 mW
Portée (estimation) :	20 m

## 1. MONTAGE

### 01.1 Avertissements pour la sécurité

Une mauvaise installation peut causer des blessures graves. Conserver ces instructions pour l'entretien et l'élimination future du produit. Toutes les opérations d'installation, de branchement, de programmation et d'entretien du produit doivent être exécutées exclusivement par un technicien qualifié et compétent, en respectant les lois, les normes, les réglementations locales et les instructions figurant dans le présent livret. Le câblage électrique doit respecter les normes CEI en vigueur. La réalisation du système électrique définitif est réservée, selon les dispositions du décret italien D.M. 37/2008 exclusivement à un électricien. Certaines applications requièrent une commande à action maintenue (homme présent) et peuvent exclure l'utilisation de commandes radio ou exiger des sécurités particulières. Pour prévenir des situations de danger potentiel, vérifier périodiquement les conditions opérationnelles de l'auvent rétractable.

### 01.2 Avertissements pour l'installation

Lire attentivement les données techniques figurant dans le paragraphe « Caractéristiques techniques » pour évaluer les limites d'utilisation du produit. Avant d'installer le produit, vérifier sa compatibilité avec les équipements et les accessoires qui y sont associés. Vérifier que l'emballage est intact et n'a pas subi de dommages pendant le transport. Le choc violent et l'utilisation d'outils non adéquats peut causer la rupture de parties externes ou internes du dispositif. Il est interdit de percer ou d'altérer d'une manière quelconque le dispositif. Ne pas modifier ou remplacer des parties sans l'autorisation du fabricant. Vérifier que la surface choisie pour l'installation est constituée d'un matériau solide assurant une fixation stable. Vérifier que le lieu choisi pour l'installation du capteur se trouve à l'intérieur du rayon d'émission-réception engendré par le capteur et le récepteur de l'automatisme à commander. Installer le produit avec les pales tournées vers le bas et le corps du capteur horizontal (l'utilisation d'un niveau à bulle facilite l'opération, l'attache au mur basculante avec un angle de  $\pm 90^\circ$  permet de fixer le capteur même sur des structures qui ne sont pas verticales). Le produit doit être installé bien exposé au soleil-vent, loin des sources de chaleur (ex. conduits de fumées), loin d'obstacles pouvant interférer avec le mouvement des pales. En cas d'installation de plusieurs dispositifs radio, la distance entre eux ne doit pas être inférieure à 1,5 m. Ne pas installer le produit à proximité de surfaces en métal. Ne pas utiliser de détergents abrasifs ou des solvants pour nettoyer le produit, ne pas utiliser un jet d'eau ou haute pression. Pour la sécurité de l'utilisateur, il est interdit de travailler à proximité du rouleau de bobinage quand le moteur est sous tension.

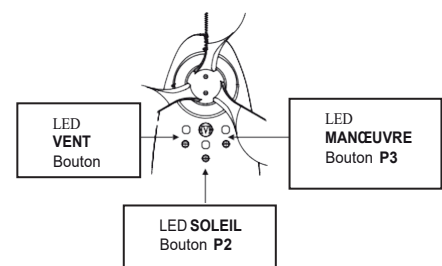
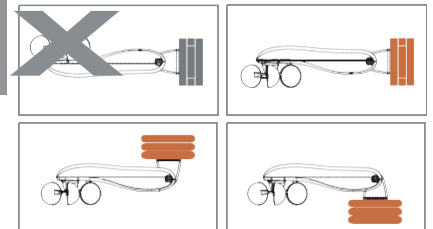

### 01.3 Avertissement pour l'utilisation

Le produit n'est pas destiné à être utilisé par des personnes (y compris les enfants) aux capacités physiques, sensorielles ou mentales réduites, ou n'ayant pas l'expérience ou la connaissance suffisante, à moins que ces personnes aient pu bénéficier, à travers l'intermédiaire d'une personne responsable de leur sécurité, d'une surveillance ou d'instructions concernant l'utilisation du produit. Avant d'actionner le store, s'assurer que personne ou aucun objet ne se trouve dans la zone concernée par le mouvement du store. Contrôler l'automatisation pendant le mouvement et garder les personnes à distance de sécurité jusqu'à la fin du mouvement. Ne pas permettre aux enfants de jouer avec l'appareil et les dispositifs de commande. Ne pas actionner le store durant les opérations d'entretien (ex. nettoyage des vitres, etc.). Pendant les opérations d'entretien, débrancher la ligne d'alimentation.

### 01.4 Montage

<b>A</b>	<b>B</b> (1)	<b>C</b>	<b>D</b>	<b>E</b> (2)	<b>F</b>
Fixer le support avec les chevilles et les vis fournies	Serrer les 2 vis qui fixent le support au capteur	Mettre les deux cache-vis	Desserrer la vis et ouvrir le couvercle sous le capteur	Pour allumer le dispositif, mettre le commutateur sur ON	Refermer le couvercle

(1) ATTENTION : il ne faut jamais desserrer complètement ces vis.

(2) ATTENTION : quand le commutateur est sur ON, la LED1 doit s'allumer brièvement. Si la LED1 ne s'allume pas, remettre le commutateur sur OFF (1), attendre 30 secondes et répéter l'opération.

## 2. MEMORISER - SUPPRIMER BLAST BT/VEGA BT DANS UN RECEPTEUR

1. Avec un émetteur déjà mémorisé, mettre le moteur à programmer en position intermédiaire.
2. Enfoncer PROG sur l'émetteur pendant 5 secondes. Le moteur effectue 2 mouvements en rétraction.
3. Dans les 15 secondes, enfoncer P1 sur le capteur BLAST BT / VEGA BT jusqu'au mouvement de confirmation du moteur (de 1 à 10 secondes).
4. 1 mouvement vers le haut : dispositif enregistré !  
1 mouvement vers le bas : dispositif supprimé !  
2 mouvements vers le bas : erreur ! (\*)

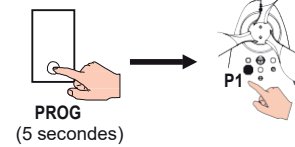

(\*) Une « erreur » est signalée si le code radio n'alerte pas en temps utile, si la mémoire du récepteur est pleine, si l'utilisateur essaie de mémoriser dans le récepteur des dispositifs qui ne sont pas compatibles.

### ATTENTION :

Certains récepteurs peuvent prévoir des procédures de mémorisation/suppression différentes de celles décrites. Dans ce cas, consulter le manuel du récepteur à la section « Mémorisation/suppression d'un dispositif radio ».

### ATTENTION :

Pour vérifier si le capteur a été correctement mémorisé, mettre les récepteurs syntonisés en position intermédiaire, tourner rapidement les pales de l'anémomètre pour simuler la condition « alerte vent ». Les récepteurs syntonisés doivent se déplacer vers le haut et les commandes manuelles des récepteurs doivent être inhibées. Pour quitter la condition « alerte vent », enfoncer un bouton quelconque sur le corps du capteur radio pendant environ 3 secondes jusqu'à ce que les LED s'allument brièvement, puis relâcher le bouton.

ATTENTION : Si l'alimentation électrique du dispositif récepteur est coupée, lors du redémarrage, le capteur radio et le dispositif récepteur peuvent prendre jusqu'à 10 minutes pour rétablir la communication radio.

## 03. FONCTION VENT

Si l'intensité du vent dépasse le seuil programmé pendant au moins 3 secondes, le message « alerte vent » est envoyé : les moteurs syntonisés effectuent un mouvement de rétraction pour protéger l'auvent et toutes les commandes manuelles sont inhibées. Si l'intensité du vent est inférieure au seuil programmé pendant au moins 8 minutes, le message « fine alerte vent » est envoyé et les commandes manuelles sont rétablies. Pendant l'installation, il est possible de quitter l'alerte vent en enfonçant brièvement (moins de 3 secondes) l'un des boutons P1, P2, P3 du dispositif. Le seuil de vent varie de 10 à 35 Km/h (par pas de 5 Km/h). Le seuil de vent est prédisposé en usine sur 15 Km/h (seuil 2). Pour modifier le seuil :

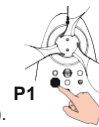

1. Enfoncer P1 pendant environ 3 secondes, jusqu'à ce que la LED1 commence à clignoter.
2. LED1 signale le seuil decourant (voir Tab. 1).
3. Dans les 10 secondes, enfoncer brièvement et rapidement P1, le nombre de fois correspondant au seuil voulu (voir Tab. 1).
4. Attendre 10 secondes. La centrale signale le nouveau seuil (voir Tab. 1).

Nombre de clignotements	Seuil
1	10 Km/h
2	15 Km/h
3	20 Km/h
4	25 Km/h
5	30 Km/h
6	35 Km/h

Tab. 1 - Seuil de vent

## 04. FONCTION SOLEIL (uniquement VEGA B T)

Si l'intensité du soleil dépasse le seuil programmé pendant au moins 2,5 minutes, le message « soleil présent » est envoyé et les moteurs syntonisés effectuent le mouvement d'ouverture. Si l'intensité du soleil est inférieure au seuil programmé pendant environ 15 minutes (de 12 à 18 minutes, en fonction de la baisse de luminosité), le message « soleil absent » est envoyé et les moteurs syntonisés effectuent le mouvement de rétraction. Après avoir exécuté une manœuvre automatique d'ouverture pour présence de soleil, la manœuvre suivante automatique exécutée par la centrale sera de rétraction pour absence de soleil et ainsi de suite. De toute manière, l'utilisateur peut actionner l'auvent sans que la commande manuelle affecte la logique de fonctionnement du capteur de soleil. Le seuil de soleil varie de 1 à 45 Klux. Le seuil de soleil est prédisposé en usine sur 15 Klux (seuil 3). Pour modifier le seuil :

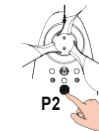

1. Enfoncer P2 pendant environ 3 secondes, jusqu'à ce que la LED2 commence à clignoter.
2. LED2 signale le seuil decourant (voir Tab. 2).
3. Dans les 10 secondes, enfoncer brièvement et rapidement P2, le nombre de fois correspondant au seuil voulu (voir Tab. 2).
4. Attendre 10 secondes. La centrale signale le nouveau seuil (voir Tab. 2).

Nombre de clignotements	Seuil
1	1 Klux
2	8 Klux
3	15 Klux
4	22 Klux
5	30 Klux
6	45 Klux

Tab. 2 - Seuil Soleil

## 05. BATTERIE

### 05.1 Informations sur la batterie

La vie moyenne de la batterie est d'environ 3 ans. La durée de la batterie varie toutefois en fonction des conditions de travail du capteur. Il est conseillé de laisser activer la fonction « Test Radio » sur les récepteurs syntonisés qui disposent de cette fonction. En cas d'épuisement graduel de la batterie, si la portée du capteur radio ne permet plus d'atteindre un récepteur syntonisé, la fonction « Test Radio » veillera à rétracter l'auvent périodiquement (environ toutes les 60 minutes) pour le mettre en position de protection, ce qui indique le besoin de vérifier le capteur radio et éventuellement de remplacer la batterie. Dans l'attente qu'un technicien autorisé s'occupe des vérifications nécessaires, il est possible de désactiver temporairement le « Test radio » en suivant les prescriptions des manuels d'installation des récepteurs. Pour connaître le niveau de charge de la batterie :



1. Enfoncer simultanément P1 et P3 pendant 5 secondes, jusqu'à ce que les LED signalent l'état de la batterie (voir Tab. 3).

Tab. 3 - Chargeur de batterie

Nbre clignotements	Charge
3 jaunes	maxi
2 jaunes	moyenne
1 jaune	mini
3 rouges	déchargée

### 05.2 Remplacement de la batterie

La batterie doit être remplacée exclusivement par un technicien autorisé en suivant toutes les normes de sécurité en vigueur. La batterie doit être remplacée par une batterie de type équivalent. La batterie usagée doit être éliminée dans les conteneurs adéquats. Après le remplacement, il est obligatoire de vérifier le fonctionnement du système. Si le système ne fonctionne pas, mettre le commutateur sur OFF (1), attendre au moins 30 secondes, remettre le commutateur sur ON puis vérifier que la LED1 s'allume brièvement ; à ce stade, effectuer de nouveau la vérification du fonctionnement du capteur. Pour remplacer la batterie :

1. Ouvrir le volet de la batterie.
2. Mettre le commutateur sur OFF (1).
3. Désenfiler la batterie épuisée et la remplacer par une batterie équivalente (pour la batterie de rechange, contacter le fournisseur).
4. Mettre le commutateur sur ON.
5. Fermer le volet de la batterie

Estimado cliente, le agradecemos por haber comprado un producto Master S.p.A.. Antes de proceder a la instalación, leer atentamente el presente manual. El dispositivo se ha diseñado para el control de motores tubulares para la manipulación de cortinas solares y similares. Cualquier otro uso fuera del campo definido por Master S.p.A. es prohibido y comporta, así como el incumplimiento de las instrucciones indicadas en el presente manual, la anulación de la responsabilidad y de la garantía Master S.p.A.. El instalador tiene que formar al usuario final al uso de la automatización y entregarle el presente manual de uso y mantenimiento para las posibles consultas futuras.

**Este sensor no protege las cortinas en caso de ráfagas de viento fuertes e imprevistas.**

¡En caso de riesgos meteorológicos de este tipo, comprobar que las cortinas queden cerradas! Master S.p.A. declina cualquier responsabilidad por daños que se presenten a causa de eventos atmosféricos detectados por el dispositivo.

**Evitemos el medioambiente**

¡Respetar el medioambiente es un deber de todo el mundo! MASTER utiliza materiales de embalaje reciclables. Eliminar los materiales en los contenedores específicos, según las normas vigentes en el territorio. Este producto podría contener sustancias contaminantes para el medioambiente y peligrosas para la salud. A la terminación del ciclo de vida del producto, observar atentamente las normas sobre la eliminación más correcta. Se prohíbe terminantemente y es peligroso eliminar el producto tirándolo en los residuos urbanos.



**Notas sobre los sistemas radio**

Se aconseja no utilizar sistemas radio en ambientes con fuertes interferencias (por ejemplo cerca de estaciones de policía, puertos, aeropuertos, bancos, etc.). De cualquier forma es oportuna una inspección técnica antes de instalar cualquier sistema radio, con el fin de identificar las posibles fuentes de interferencia. Los sistemas radio pueden utilizarse donde los posibles disturbios o malfuncionamientos del transmisor o del receptor no presenten un factor de riesgo, o si este factor es anulado por oportunos sistemas de seguridad. La presencia de dispositivos radio que operan a la misma frecuencia de transmisión 433,42 MHz puede interferir con el receptor radio del dispositivo mismo, reduciendo la capacidad en todo el sistema radio y limitando consiguientemente el funcionamiento de la instalación.

**CARACTERÍSTICAS TÉCNICAS**

Alimentación eléctrica:	batería 3V CR8-LHC
Dimensiones:	236 x 54 x 73 mm
Peso:	200 gr
Temperatura de funcionamiento:	-20°C / +55°C
Umbral del viento:	10 Km/h / 35 Km/h
Umbral del sol (sol VEGA BT):	1 Klux / 45 Klux
Frecuencia:	433.42 MHz
Banda de funcionamiento:	433,050 – 434,790 Mhz
Potencia máxima transmitida e. r.p. :	<10 mW
Capacidad (estimas):	20m

**1. MONTAJE**

**01.1 Advertencias para la seguridad**

La instalación no correcta puede causar heridas graves. Conservar estas instrucciones para las posibles intervenciones futuras de mantenimiento y eliminación del producto. Todas las operaciones de instalación, conexión, programación y mantenimiento del producto tienen que ser realizadas exclusivamente por un técnico capacitado y competente, observando las leyes, las normativas, los reglamentos locales y las instrucciones que se indican en el presente manual. El cableado eléctrico tiene que cumplir las normas CEI vigentes. La realización de la instalación eléctrica definitiva se reserva, según las disposiciones del Decreto Ministerial 37/2008, exclusivamente al electricista. Algunas aplicaciones requieren el control con "hombre presente" y pueden excluir el uso de controles radio o necesitar dispositivos de seguridad especiales. Para prevenir situaciones de peligro potencial, controlar periódicamente las condiciones operativas del enrollable.

**01.2 Advertencias para la instalación**

Leer los datos técnicos que se indican en el párrafo "Características técnicas", para evaluar los límites de uso del producto. Antes de instalar el producto, comprobar su compatibilidad con los equipos y los accesorios asociados. Controlar que el paquete sea íntegro y no haya sufrido daños durante el transporte. El golpe violento y el uso de herramientas no adecuadas pueden causar la rotura de partes externas o internas del dispositivo. Se prohíbe agujerear o alterar el dispositivo de cualquier forma. No modificar o sustituir componentes sin la autorización del constructor. Comprobar que la superficie elegida para la instalación sea de material sólido y pueda garantizar una fijación estable. Comprobar que el lugar elegido para la instalación del sensor se encuentre en el interior del radio de transmisión-recepción generado por el sensor y por el receptor del automatismo que hay que controlar. Instalar el producto con las paletas dirigidas hacia abajo y con el cuerpo del sensor horizontal (el uso de un nivel de burbuja facilita la operación; el enganche de pared oscilante con ángulo de ±90° permite fijar el sensor incluso en estructuras no verticales). El producto tiene que instalarse bien expuesto al sol-viento, lejos de fuentes de calor (por ejemplo: chimeneas), lejos de obstáculos que puedan interferir con el movimiento de las paletas. En caso de varios equipos radio en la misma instalación, la distancia entre ellas no tiene que ser inferior a 1,5m. No instalar el producto cerca de superficies metálicas. No utilizar productos abrasivos o disolventes para su seguridad; se prohíbe operar en proximidad del rodillo de bobinado alimentado con motor.

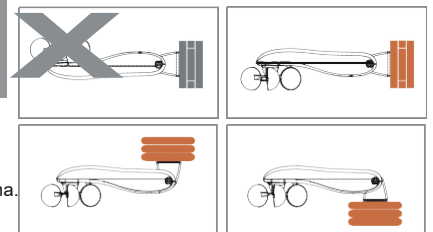

**01.3 Advertencias para el uso**

El producto no es destinado a ser utilizado por personas (niños incluidos) cuyas capacidades físicas, sensoriales o mentales sean reducidas, o bien con falta de experiencia o de conocimiento, a menos que las mismas no se beneficien, a través de la intermediación de una persona responsable de su seguridad, de una vigilancia o de instrucciones acerca del uso del producto. Antes de accionar el enrollable, comprobar que personas o cosas no se encuentren en el área interesada por el movimiento del enrollable. Controlar la automatización durante el movimiento y mantener a las personas a distancia de seguridad, hasta la terminación del movimiento. No permitir a los niños jugar con el equipo y con los dispositivos de control. No accionar el enrollable cuando se estén realizando operaciones de mantenimiento (por ejemplo limpieza de vidrios, etc.). Durante las intervenciones de mantenimiento desconectar la línea de alimentación.

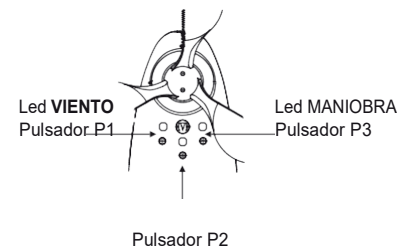

**01.4 MONTAJE**

<b>HA</b>	<b>B (1)</b>	<b>C</b>	<b>D</b>	<b>E (2)</b>	<b>F</b>
Fijar el soporte con los tacos y los tornillos entregados	Apretar los dos tornillos que fijan el soporte al sensor,	Inserisci i due coperchietti di copertura viti	Svita la vite ed apri il coperchio sotto il sensore	Para encender el dispositivo, poner el conmutador a la posición ON.	Cerrar la tapa.

(1) **ATENCIÓN:** estos tornillos nunca tienen que destornillarse completamente.

(2) **ATENCIÓN:** cuando se lleva el interruptor a la posición ON, el LED 1 tiene que encenderse brevemente. Si el LED 1 no se enciende, volver a llevar el conmutador a la posición OFF (1), esperar 30 segundos y repetir la operación.

1. Con un transmisor ya en memoria, llevar el motor que se desea programar a una posición intermedia.
2. Apretar PROG de este transmisor durante 5 segundos. El motor realiza dos movimientos en subida.
3. Dentro de 15 segundos, apretar P1 del sensor BLAST BT / VEGA BT hasta el movimiento de confirmación del motor (entre 1 y 10 segundos).
4. 1 Movimiento arriba: ¡¡dispositivo memorizado!!  
1 Movimiento abajo: ¡¡dispositivo borrado!! 2 movimientos abajo: ¡¡error!! (\*)

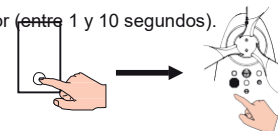

(\*) se señaliza "error" si el código radio no se recibe en tiempo útil, si la memoria del receptor está llena, y si se intenta memorizar en el receptor dispositivos no compatibles.

**ATENCIÓN:**

Algunos receptores pueden prever unos procedimientos de memorización/cancelación distintos con respecto al que se ha descrito. En este caso consultar el manual del receptor, en la sección "Memorización/cancelación de un dispositivo radio".

**ATENCIÓN:**

Para comprobar que el sensor se haya memorizado correctamente, llevar los receptores sintonizantes a la posición intermedia y girar las paletas del anemómetro rápidamente para simular la condición de "alarma viento". Los receptores sintonizantes tienen que desplazarse en subida y los controles manuales de los mismos receptores tienen que inhabilitarse. Para salir de la condición de "alarma viento", apretar cualquier pulsador en el cuerpo del sensor radio durante unos 3 segundos, hasta que los LEDs se enciendan brevemente, luego soltar el pulsador.

**ATENCIÓN:**

Si en el dispositivo receptor falta la tensión eléctrica de alimentación, en el momento del reencendido el sensor radio y el dispositivo receptor pueden necesitar hasta 10 minutos para restablecer la comunicación radio.

**FUNCIÓN VIENTO**

Si la intensidad del viento es superior al umbral configurado durante por lo menos 3 segundos, se genera el mensaje "alarma viento". Los motores sintonizados se accionan e subida para proteger la cortina y **se inhabilitan todos los controles manuales**. Si la intensidad del viento es inferior al umbral configurado durante por lo menos 8 minutos, se genera el mensaje "fin de la alarma viento", y se restablecen los controles manuales. Durante la instalación es posible salir de la alarma viento, apretando brevemente (menos de 3 segundos) uno de los pulsadores P1, P2, P3 del dispositivo. El umbral viento varía entre 10 y 35 Km/h (con pasos de 5 km/h). La fábrica configura el umbral viento a 15 Km/h (umbral 2). Para modificar el umbral:



1. Apretar P1 durante unos 3 segundos, hasta que el LED1 empieza a destellar.
2. LED1 señaliza el umbral actual (ver la tabla 1).
3. Dentro de 10 segundos, apretar breve y rápidamente P1 un número de veces equivalente al umbral deseado (ver la Tabla 1).
4. Esperar 10 segundos. La central señaliza el nuevo umbral (ver la Tabla 1).

Número destellos	Umbral
1	10 Km/h
2	15 Km/h
3	20 Km/h
4	25 Km/h
5	30 Km/h
6	35 Km/h

Tabla 1 - Umbral Viento

**04. FUNCIÓN SOL (sólo VEG A B T)**

Si la intensidad del sol es superior al umbral configurado durante por lo menos 2,5 minutos, se genera el mensaje "sol presente" y los motores sintonizados se accionan en bajada. Si la intensidad del sol es inferior al umbral configurado durante unos 15 minutos (entre 12 y 18 minutos, en función de como disminuye la luminosidad), se genera el mensaje "sol ausente" y los motores sintonizados se accionan en subida. Después de la ejecución de una maniobra automática de bajada por presencia de sol, la maniobra automática sucesiva realizada por la central será la de subida por ausencia de sol, y así siguiendo. El usuario de cualquier forma puede accionar la cortina para sol, sin que el control manual afecte la lógica de funcionamiento del sensor sol. El umbral sol varía entre 1 y 45 Klux. La fábrica configura el umbral sol a 15 Klux (umbral 3). Para modificar el umbral:

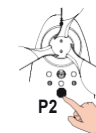

1. Apretar P2 durante unos 3 segundos, hasta que el LED2 empieza a destellar.
2. LED2 señaliza el umbral actual (ver la Tabla 2).
3. Dentro de 10 segundos, apretar breve y rápidamente P2 un número de veces equivalente al umbral deseado (ver la Tabla 2).
4. Esperar 10 segundos. La central señaliza el nuevo umbral (ver la Tabla 2).

Número destello	Umbral
1	1 Klux
2	8 Klux
3	15 Klux
4	22 Klux
5	30 Klux
6	45 Klux

Tabla 2 - Umbral Sol

**05. BATERÍA****05.1 Información sobre la batería**

El promedio de vida de la batería se ha estimado en 3 años. La duración de la batería de cualquier forma varía en función de las condiciones en que opera el sensor. En caso de que sea disponible, se desaconseja mantener activa en los receptores sintonizados al sensor la función "Prueba Radio". En caso de que, a causa del agotamiento radial de la batería, el caudal del sensor radio ya no sea tal de alcanzar un receptor sintonizado, la función "Prueba Radio" procederá a rebobinar periódicamente (aproximadamente cada 60 minutos), la cortina, llevándola en protección y generando una indicación visible sobre la necesidad de comprobar el sensor radio y, de ser necesario, sustituir la batería. Mientras se espera que un técnico autorizado proceda a los controles necesarios, es posible desactivar provisionalmente la "Prueba Radio", observando lo que se describe en los manuales de instalación de los receptores. Para conocer el nivel de carga de la batería:



01. Apretar contemporáneamente P1 y P3 durante por lo menos 5 segundos, hasta que los LEDs señalicen el estado de la batería (ver la Tabla 3).

Número destello	CARGA
3 amarillos	máxima
2 amarillos	mediana
1 amarillo	mínima
3 rojos	DESCARGA

Tabla 3 - Cargabaterías

**05.2 Sustitución de la batería**

La sustitución de la batería tiene que ser realizada exclusivamente por un técnico autorizado, observando todas las normas de seguridad vigentes. La batería tiene que sustituirse con una de tipo equivalente. La batería agotada tiene que eliminarse en los contenedores específicos. Después de la sustitución de la batería es obligatorio realizar un control de funcionamiento del sistema. En caso de que el sistema no funcione, posicionar el conmutador en OFF (1), esperar por lo menos 30 segundos, volver a llevar el conmutador a la posición ON y comprobar que el LED1 se encienda brevemente; luego volver a realizar el control de funcionamiento del sensor. Para sustituir la batería:

1. Quitar la puerta de la batería.
2. Posicionar el interruptor en OFF (1).
3. Sacar la batería agotada y sustituirla con una batería equivalente (para a batería de repuesto contactar el proveedor).
4. Posicionar el conmutador en ON.
5. Cerrar la puerta de la batería.

<p>Gentile cliente,  questo manuale descrive le operazioni necessarie alla corretta installazione e messa in opera della Scheda Elettronica, attraverso la quale potrà movimentare il motore di FLEXY. Un utilizzo del prodotto diverso da quanto previsto in questo manuale è improprio e vietato e comporta l'annullamento della garanzia e di qualsiasi responsabilità del produttore. Il montaggio, l'installazione e la manutenzione del prodotto devono essere effettuati esclusivamente da un tecnico qualificato. Al termine dell'installazione, tutti i manuali allegati al prodotto devono essere consegnati al cliente finale, il quale è tenuto a conservarli per successive consultazioni.</p> <p><b>ATTENZIONE</b>  questo dispositivo è stato progettato per funzionare con una fonte di alimentazione stabile. Assicurati che la linea di alimentazione non dipenda da circuiti elettrici destinati all'illuminazione. Se la tensione viene a mancare o se durante il movimento del telo la scheda elettronica rileva attriti eccessivi o la presenza di un ostacolo, questa potrebbe comandare al motore alcune manovre automatiche necessarie al corretto ripristino dei finecorsa. E' vietato sostare nel raggio d'azione della tenda scorrevole.</p> <p><b>ATTENZIONE</b>  <b>PRIMA DI ALIMENTARE LA SCHEDA ELETTRONICA:</b> verifica che la struttura FLEXI sia installata a regola d'arte, seguendo le indicazioni delle istruzioni di montaggio. In particolare verifica che i carrelli che movimentano il telo si muovano senza incontrare attriti apprezzabili.</p> <p><b>ATTENZIONE</b>  <b>PRIMA DI AZIONARE IL MOTORE:</b> verifica sempre che persone o cose siano al di fuori del raggio d'azione della tenda scorrevole. Se il motore può essere azionato in modo automatico (ad esempio attraverso timers oppure sensori) metti in opera tutte le disposizioni che la legge impone in termini di sicurezza. Durante le operazioni di manutenzione della struttura, scollega sempre il prodotto dalla linea elettrica. scheda elettronica in modo tale da operare in sicurezza.</p> <p><b>01. CARATTERISTICHE TECNICHE</b>  Alimentazione: 24V DC  Carico max: 7A  Temperatura di esercizio: 0°C to +50°C  Frequenza radio: 433.42 MHz  Trasmettitori portatili memorizzabili: 40  Portata (stime): 100m in campo aperto, 20m all'interno di edifici</p>	<p>Dear Customer,  This manual outlines the necessary procedures for the proper installation and operation of the Electronic board, through which you can control the FLEXI motor. Any use of the product contrary to the instructions provided in this manual is improper and prohibited, resulting in the voiding of the warranty and any liability on the part of the manufacturer. The assembly, installation, and maintenance of the product must be carried out exclusively by a qualified technician. Upon completion of the installation, all accompanying manuals must be handed over to the end customer, who is responsible for keeping them for future reference</p> <p><b>ATTENTION</b>  This device has been designed to operate with a stable power source. Ensure that the power line is independent of circuits intended for lighting. In case of a voltage loss or if the Electronic board detects excessive friction or the presence of an obstacle during the movement of the awning, it may command the motor to perform certain automatic maneuvers necessary for the correct restoration of the limit switches. Standing within the awning's range of action is strictly prohibited.</p> <p><b>ATTENTION</b>  <b>BEFORE POWERING THE ELECTRONIC BOARD,</b> ensure that the FLEXI structure is installed properly, following the guidelines provided in the assembly instructions of the product. In particular, verify that the carriages moving the awning move without encountering noticeable friction.</p> <p><b>ATTENTION</b>  <b>BEFORE ACTIVATING THE MOTOR:</b> always ensure that people or objects are outside the range of movement of the awning. If the motor can be operated automatically (e.g., through timers or sensors), implement all safety measures required by law. During maintenance operations on the structure, always disconnect the product from the electric power to ensure safe working conditions.</p> <p><b>01. TECHNICAL SPECIFICATIONS</b>  Power Supply: 24V DC  Maximum Load: 7A  Operating Temperature: 0°C to +50°C  Radio Frequency: 433.42 MHz  Storable handheld transmitters: 40  Range (Estimate): 100m in open field, 20m indoors</p>
---	--

<p>02. AVVERTENZE</p> <p>02.1 Avvertenze per la sicurezza L'installazione non corretta può causare gravi ferite. Conservare queste istruzioni per eventuali interventi futuri di manutenzione e smaltimento del prodotto. Tutte le operazioni di installazione, collegamento, di programmazione e di manutenzione del prodotto devono essere effettuate esclusivamente da un tecnico qualificato e competente, rispettando le leggi, le normative, i regolamenti locali e le istruzioni riportate in questo manuale. Il cablaggio elettrico deve rispettare le norme CEI in vigore. La realizzazione dell'impianto elettrico definitivo è riservato, secondo le disposizioni del D.M. 37/2008, esclusivamente all'elettricista. Certe applicazioni richiedono il comando a UOMO PRESENTE e possono escludere l'utilizzo di comandi radio o necessitare di particolari sicurezze.</p> <p>02.2 Avvertenze per la installazione</p> <ul style="list-style-type: none"> <li>• L'urto violento e l'utilizzo di utensili non adeguati, può causare la rottura di parti esterne o interne del motore.</li> <li>• E vietato forare o manomettere in alcun modo il motore. Non modificare o sostituire parti senza l'autorizzazione del costruttore.</li> <li>• Non manipolare il motore prendendolo per il cavo di alimentazione. Se il cavo di alimentazione viene danneggiato, il prodotto non può essere utilizzato. Non tentare di sostituire il cavo di alimentazione.</li> <li>• Eventuali viti necessarie al completamento dell'installazione non devono entrare in contatto con il motore.</li> <li>• Il cavo di alimentazione deve essere posizionato in modo tale da non entrare in contatto con parti in movimento.</li> <li>• Il motore deve essere installato in modo tale da non venire a contatto con liquidi e comunque in posizione protetta rispetto agli agenti atmosferici.</li> <li>• Per la vostra sicurezza, è vietato operare in prossimità della tenda scorrevole a motore alimentato.</li> </ul> <p>02.3 Avvertenze per l'uso</p> <ul style="list-style-type: none"> <li>• Il prodotto non è destinato ad essere usato da persone (bambini compresi) le cui capacità fisiche, sensoriali o mentali siano ridotte, oppure con mancanza di esperienza o di conoscenza, a meno che esse non abbiano potuto beneficiare, attraverso l'intermediazione di una persona responsabile della loro sicurezza, di una sorveglianza o di istruzioni riguardanti l'uso del prodotto.</li> <li>• Prima di azionare la tenda scorrevole, assicurarsi che persone o cose non si trovino nell'area interessata dal movimento della stessa. Controllare l'automazione durante il movimento e</li> </ul>	<p>02. WARNINGS</p> <p>02.1 Safety Warnings Incorrect installation can cause serious injuries. Keep these instructions for future maintenance and product disposal.</p> <p>All operations related to installation, connection, programming, and maintenance of the product must be carried out exclusively by a qualified and competent technician, adhering to laws, regulations, local ordinances, and the instructions provided in this manual. The electrical wiring must comply with the current standards. The final electrical system installation is exclusively reserved for the electrician.</p> <p>Certain applications may require "DEAD-MEN" control and may exclude the use of radio controls or require specific safety measures.</p> <p>02.2 Warnings for Installation</p> <ul style="list-style-type: none"> <li>• Violent impact and the use of inappropriate tools can cause the breakage of external or internal parts of the motor.</li> <li>• It is forbidden to drill or tamper with the motor in any way. Do not modify or replace parts without the manufacturer's authorization.</li> <li>• Do not manipulate the motor by grabbing the power cable. If the power cable is damaged, the product cannot be used. Do not attempt to replace the power cable.</li> <li>• Any screws necessary for completing the installation should not come into contact with the motor.</li> <li>• The power cable must be positioned to avoid contact with moving parts.</li> <li>• The motor must be installed to avoid contact with liquids and protected from atmospheric agents.</li> <li>• For your safety, it is forbidden to operate in the vicinity of the powered awning.</li> </ul> <p>02.3 Warnings for Use</p> <ul style="list-style-type: none"> <li>• The product is not intended to be used by individuals (including children) whose physical, sensory, or mental capabilities are reduced, or who lack experience or knowledge, unless they have received supervision or instructions regarding the use of the product from a person responsible for their safety.</li> <li>• Before activating the awning, ensure that people or objects are not in the area affected by the movement of the awning. Monitor the automation during movement and keep people at a safe distance until the movement is complete.</li> </ul>
---	--

mantenere le persone a distanza di sicurezza, fino al termine del movimento.

- Non permettere ai bambini di giocare con l'apparecchio e con i dispositivi di comando.
- Non azionare la copertura quando si stanno effettuando operazioni di manutenzione. Se il dispositivo di comando è di tipo automatico, scollegare la scheda elettronica dalla linea di alimentazione.

#### Rispettiamo l'ambiente

Rispettare l'ambiente è un dovere di tutti! Smaltisci i materiali negli appositi contenitori, secondo le norme vigenti sul territorio. Questo prodotto potrebbe contenere sostanze inquinanti per l'ambiente e pericolose per la salute. Al termine del ciclo di vita del prodotto, segui attentamente le norme sul più corretto smaltimento. E' severamente vietato e pericoloso smaltire il prodotto gettandolo nei rifiuti domestici.

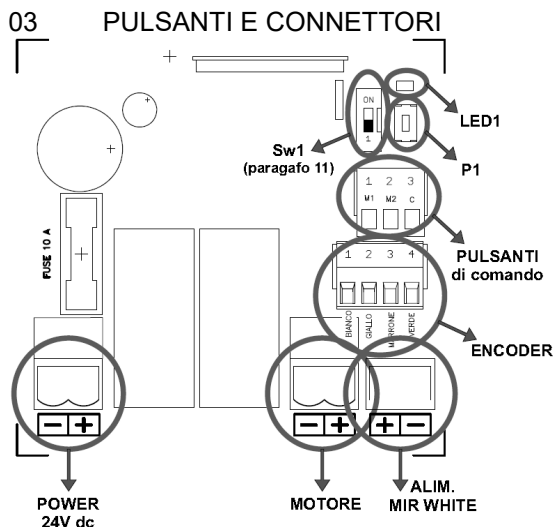

#### 04. COLLEGAMENTO ELETTRICO

##### 04.1 Avvertenze per l'elettricista

Questo sistema è stato progettato per funzionare con una fonte di alimentazione stabile. Effettuare i collegamenti in assenza di alimentazione. Verificare che la linea di alimentazione non dipenda da circuiti elettrici destinati all'illuminazione.

##### 04.2 Alimentazione

La tensione di alimentazione 24Vdc deve essere collegata al morsetto POWER, rispettando la corretta polarità. Il mancato rispetto della polarità può causare danni irreversibili alla scheda.

##### 04.3 Motore

Collegare i poli del motore al morsetto MOTORE della scheda elettronica (rispettando la corretta polarità), collegare il sensore del motore al morsetto ENCODER (come indicato in figura).

- Do not allow children to play with the device and control devices.
- Do not operate the awning when maintenance operations are being performed. If the control device is automatic, disconnect the Electronic board from the power line.

#### Respect the environment

Respecting the environment is everyone's duty! Dispose of the materials in designated containers, following the local regulations. This product may contain environmentally harmful and hazardous substances. At the end of the product's life cycle, carefully follow the guidelines for proper disposal. It is strictly prohibited and dangerous to dispose of the product by throwing it into household waste.

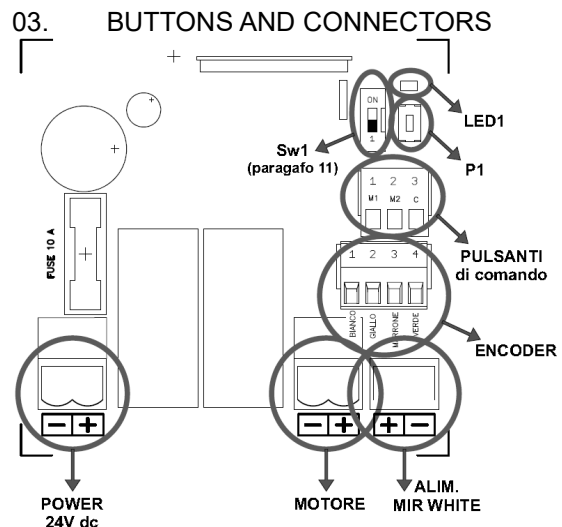

#### 04. ELECTRICAL CONNECTION

##### 04.1 Warnings for the Electrician

This system has been designed to operate with a stable power source. Make connections in the absence of power. Ensure that the power line is independent of electrical circuits intended for lighting.

##### 04.2 Power Supply

The 24Vdc power supply voltage must be connected to the POWER terminal, respecting the correct polarity. Failure to observe the polarity can cause irreversible damage to the board.

##### 04.3 Motor

Connect the motor cable to the "MOTOR" terminal of the electronic board (observing the correct polarity), and connect the motor sensor to the ENCODER terminal (as indicated in the figure).

<p>04.4 Pulsanti di comando I morsetti dei Pulsanti di Comando sono del tipo "contatto pulito" e sono da utilizzare in caso di comando esterno o ad una centrale domotica. Il comando deve essere collegato al morsetto PULSANTI DI COMANDO (M1= manovra 1, M2= manovra 2, C=comune). Utilizzare pulsanti a posizione momentanee, non utilizzare deviatori a posizione mantenuta. I pulsanti o altri sistemi di comando possono funzionare in modalità "IMPULSO" oppure "UOMO PRESENTE" (vedi sezione di questo manuale, nella quale vengono anche riportate importanti informazioni qualora il motore dovesse essere collegato ad una centrale domotica). La fabbrica imposta i pulsanti per funzionare in modalità "uomo presente".</p> <p>05. PROGRAMMAZIONE DEI FINE CORSA L'installazione deve essere effettuata da un tecnico qualificato. Prima di iniziare ad operare sul motore, leggere attentamente la procedura di installazione. L'installazione deve essere effettuata utilizzando un trasmettitore ARCO, VISIO, KORT, KUADRO, FLUTE o equivalenti. Prima di iniziare l'installazione, leggere il manuale istruzioni del trasmettitore ed individuare i pulsanti CHIUSURA, STOP, APERTURA, PROG necessari per la programmazione del motore.</p> <ol style="list-style-type: none"> <li>1. Alimenta la scheda: il LED 1 si accende brevemente.</li> <li>2. Entro 60 secondi, premi PROG del telecomando. Il motore effettua una breve segnalazione.</li> <li>3. Premendo "Apri" la copertura deve estendersi (1). Se la copertura si ritrae, premi brevemente PROG per invertire la direzione del movimento.</li> <li>4. Utilizza Close (Open) per muovere il motore nelle due direzioni e verificare che il movimento avvenga senza particolari impedimenti.</li> <li>5. Utilizza Close (Open) per portare la copertura in posizione intermedia.</li> <li>6. Premi 3 VOLTE STOP. Il LED 1 si accende. La copertura si estende totalmente (2). La copertura si ritrae totalmente. Il LED 1 si spegne. Fine corsa memorizzati !!</li> </ol> <p>(1) il motore si muove ad "uomo presente". Premendo Close (Open) il motore si muove in una determinata direzione fino al rilascio del pulsante.</p> <p>(2) da questo momento il motore è in grado di ricevere solo il comando STOP dal telecomando. Per interrompere la procedura di apprendimento dei finecorsa premi brevemente STOP. In questo caso sarà necessario ripetere completamente la procedura di apprendimento.</p>	<p>04.4 Control Buttons The terminals of the control buttons are of the "clean contact" type and should be used in the case of external control or connection to a home automation system. The control must be connected to the BUTTONS terminal (M1 = operation 1, M2 = operation 2, C = common). Use momentary position buttons; do not use maintained position switches. The buttons or other control systems can operate in "IMPULSE" or "DEAD-MEN" mode (see the relevant section of this manual, which also provides important information if the motor is connected to a home automation system). The factory sets the buttons to operate in "presence detection" mode.</p> <p>05. LIMIT SWITCH PROGRAMMING The installation must be carried out by a qualified technician. Before working on the motor, carefully read the installation procedure. The installation must be done using a transmitter such as ARCO (supplied), or others such as VISIO, KORT, KUADRO, FLUTE, or equivalents. Before starting the installation, refer to the transmitter's instruction manual and identify the CLOSE, STOP, OPEN, and PROGRAM buttons necessary for programming the motor.</p> <ol style="list-style-type: none"> <li>1. Power up the board: LED 1 briefly lights up.</li> <li>2. Within 60 seconds, press PROG on the remote control. The motor makes a short signal.</li> <li>3. By pressing "Open" the cover should extend (1). If the cover retracts, press PROG briefly to reverse the direction of movement.</li> <li>4. Use Close (Open) to move the motor in the two directions and check that the movement occurs without special hindrance.</li> <li>5. Use Close (Open) to bring the cover to an intermediate position.</li> <li>6. Press STOP 3 TIMES. LED 1 lights up. The cover fully extends (2). The cover fully retracts. LED 1 goes out. Stored limit switches !!!</li> </ol> <p>(1) the motor moves at "man present." Pressing Close (Open) causes the motor to move in a certain direction until the button is released.</p> <p>(2) From this moment, the motor is only able to receive the STOP command from the remote control. To stop the limit switch learning procedure, briefly press STOP. In this case it will be necessary to completely repeat the learning procedure.</p>
---	---

**ATTENZIONE:** Nel caso la procedura di programmazione dei finecorsa non venga portata a termine, spegnere la scheda, attendere almeno 30 secondi prima di ripetere la procedura.

#### 06. MEMORIZZARE/CANCELLARE UN DISPOSITIVO RADIO

06.1 Utilizzando un telecomando già associato  
01. Porta la tenda in posizione intermedia.

02. Premi PROG di un telecomando già associato al motore per 5 secondi, finché la copertura si ritrae (2 brevi movimenti).

03. Entro 15 secondi premi:

-STOP del telecomando da

memorizzare/cancellare, oppure

-P1 del sensore vento da memorizzare/cancellare (a), oppure

04. La copertura si ritrae (1 breve movimento): dispositivo memorizzato!!

La copertura si estende (1 breve movimento): dispositivo cancellato!!

La copertura si estende con 2 brevi movimenti: errore!! Questo avviene se il codice radio non perviene in tempo utile, se la memoria è piena, se si tenta di cancellare l'unico telecomando in memoria.

06.2 Utilizzando il pulsante a bordo scheda

01. Sgancia la tenda dalla cinghia.

02. Premi il pulsante P1 per circa 2 secondi, finché si accende il LED1, poi rilascia il pulsante.

03. Entro 15 secondi premi:

-STOP del telecomando da memorizzare/cancellare

-P1 del sensore vento da memorizzare/cancellare.

04. Il LED1 si spegne (se LED1 lampeggia l'operazione non è andata a buon fine).

-La cinghia si ritrae (1 breve movimento): dispositivo memorizzato!!

-La cinghia si estende (1 breve movimento): dispositivo cancellato!!

-La cinghia si estende (2 brevi movimenti): errore!! Questo succede se il codice radio non perviene in tempo utile oppure se la memoria è piena oppure se si tenta di cancellare l'unico telecomando in memoria oppure se si tenta di memorizzare più di 4 sensori vento.

#### 07. COMPATIBILITÀ CON I SENSORI RADIO

I sensori generano delle manovre automatiche senza preavviso che possono essere fonte di pericolo. È compito dell'installatore informare l'utilizzatore finale ed eventualmente integrare nell'installazione adeguati sistemi di sicurezza. In alcune situazioni (ad esempio perdita di tensione del motore o del sensore, guasto del motore o del sensore, disturbi radio...) è possibile che il

**WARNING:** If the limit switch programming procedure is not completed, turn off the board, wait at least 30 seconds before repeating the procedure.

#### 06. STORE/DELETE A RADIO DEVICE

06.1 Using an already associated remote control  
01. Bring the awning to the intermediate position.

02. Press the PROG button on a remote control already associated with the motor for 5 seconds, until the cover retracts (2 short movements).

03. Within 15 seconds, press:

- STOP on the remote control to be stored/deleted, or

- P1 on the wind sensor to be stored/deleted, or

04. The awning retracts (1 short movement): device stored!!

The awning extends (1 short movement): device deleted!!

The awning extends (2 short movements): error!!

This happens if the radio code is not received in a timely manner, or if the memory is full, or if an attempt is made to delete the only remote control in memory.

06.2 Using the on-board button of the electronic board

01. Release the awning from the belt.

02. Press the P1 button for about 2 seconds until LED1 lights up, then release the button.

03. Within 15 seconds, press:

- STOP on the remote control to be stored/deleted

- P1 on the wind sensor to be stored/deleted.

04. LED1 turns off (If LED1 is flashing, the operation was not successful).

-The belt retracts (1 short movement): device stored!!

-The belt extends (1 short movement): device deleted!!

-The belt extends (2 short movements): error!!

This can happen if the radio code is not received in a timely manner, or if the memory is full, or if an attempt is made to delete the only remote control in memory, or if an attempt is made to store more than 4 wind sensors.

#### 07. COMPATIBILITY WITH RADIO SENSORS

The sensors generate automatic maneuvers without warning, which can be a potential source of danger. It is the installer's responsibility to inform the end user and, if necessary, integrate suitable safety systems into the installation. In certain situations (such as motor or sensor power loss, motor or sensor failure, radio interference, etc.), the

<p>comando impartito dal sensore non venga rilevato dal motore. Il sensore quindi non deve essere inteso come un dispositivo di sicurezza atto a garantire in ogni condizione l'integrità del sistema, ma un mezzo per ridurre la probabilità che il sistema venga danneggiato da eventi atmosferici avversi.</p> <p>Quando il sensore rileva presenza di vento, viene inviato il messaggio «allarme vento», la centrale ritrae la copertura e i comandi manuali vengono inibiti fino al termine dell'allarme (circa 8 minuti). La scheda elettronica può memorizzare fino a 4 sensori vento.</p> <p><b>08. TEST RADIO</b> Quando viene memorizzato un sensore vento, si attiva automaticamente un controllo di comunicazione tra il sensore radio ed il motore. Se la comunicazione viene a mancare per più di 120 minuti, il motore effettua una manovra di chiusura a protezione della tenda scorrevole. Questa manovra automatica viene eseguita ogni 120 minuti fino al ripristino della comunicazione radio. Questo avviene anche nel caso in cui la batteria del sensore vento sia scarica e da sostituire.</p> <p><b>09. LOGICA PULSANTI</b> I pulsanti di comando (contatti puliti) possono funzionare in logica IMPULSO oppure in logica UOMO PRESENTE. IMPULSO: per muovere il motore premere un pulsante per almeno 0,5 secondi, per arrestare il motore premere brevemente (meno di 0,5 secondi) uno dei due pulsanti. UOMO PRESENTE: per muovere il motore premere un pulsante per almeno 0,5 secondi, per arrestare il motore rilasciare il pulsante. La fabbrica imposta il motore per lavorare in logica UOMO PRESENTE.</p> <p><b>ATTENZIONE:</b> Se il dispositivo opera in modo tale da poter ricevere comandi sia da telecomando che da ingressi via filo, l'ultimo comando che viene impartito (sia esso radio oppure via filo) sostituisce il comando in fase di esecuzione. Assicurati che nella specifica installazione la possibilità di acquisire i comandi da più sorgenti diverse non comporti fattore di rischio; in tal caso prevedi nell'installazione le necessarie sicurezze.</p> <p><b>PROCEDURA PER SCELTA DI FUNZIONAMENTO AD IMPULSO O AD UOMO PRESENTE</b> Trasmettitori ARCO (forniti in dotazione)</p> <p>07. Porta il motore in posizione intermedia. 08. Premi MENU per circa 5 sec, sul display compare la scritta «rS». 09. Premi 1 volta PREV e 8 volte NEXT. Sul display compare «18».</p>	<p>command issued by the sensor may not be detected by the motor. Therefore, the sensor should not be considered a safety device ensuring the system's integrity in all conditions, but rather a means to reduce the likelihood of the system being damaged by adverse weather events.</p> <p>When the wind sensor detects wind presence, the "wind alarm" message is sent, the control retracts the cover, and manual commands are inhibited until the end of the alarm (about 8 minutes). The electronic board can store up to 4 wind sensors.</p> <p><b>08. RADIO TEST</b> When a radio wind is stored, automatic communication monitoring between the radio sensor and the motor is activated. If communication is lost for more than 120 minutes, the motor performs a closing maneuver to protect the awning. This automatic maneuver is executed every 120 minutes until radio communication is restored. This is also the case if the wind sensor battery is low and needs to be replaced.</p> <p><b>09. BUTTONS LOGIC</b> The control buttons (clean contacts) can operate in either PULSE logic or DEAD-MEN logic. PULSE: To move the motor, press a button for at least 0.5 seconds. To stop the motor, briefly press (less than 0.5 seconds) one of the two buttons. DEAD-MEN: To move the motor, press a button for at least 0.5 seconds. To stop the motor, release the button. The factory sets the motor to work in DEAD-MEN logic.</p> <p><b>ATTENTION:</b> If the device operates in a way that it can receive commands both from remote control and wired inputs, the last command issued (whether radio or wired) replaces the command in the execution phase. Ensure that in the specific installation, the ability to receive commands from multiple different sources does not pose a risk; in such cases, provide the necessary safety measures in the installation.</p> <p><b>PROCEDURE FOR CHOOSING IMPULSE OR DEAD-MEN OPERATION</b> ARCO transmitters (supplied)</p> <p>07. Bring the motor to the intermediate position. 08. Press MENU for about 5 seconds; the display will show "rS." 09. Press PREV once and NEXT 8 times. The display will show "18." 10. Press STOP. The motor signals the set mode by moving the curtain :</p>
--	--

<p>10. Premi STOP. Il motore segnala la modalità impostata movendo la tenda :  - 1 volta           modalità IMPULSO  - 2 volte           modalità UOMO PRESENTE</p> <p>11. Per selezionare la modalità IMPULSO: premi PREV - per selezionare la modalità UOMO PRESENTE : premi NEXT</p> <p>12. Premi STOP. Il motore fa muovere la tenda:  - 1 volta           modalità IMPULSO  - 2 volte           modalità UOMO PRESENTE</p> <p>9.1 Collegamento a centrali domotiche  Le uscite di comando della centrale domotica devono essere collegate agli ingressi M1, M2 e C dei pulsanti di comando della scheda elettronica.</p> <p>A seconda che i pulsanti di comando siano impostati in logica IMPULSO o UOMO PRESENTE (Vedi 09) la centrale domotica dovrà soddisfare i seguenti requisiti:</p> <p>Regole che la centrale domotica deve rispettare per comandare i motori con pulsanti funzionanti a IMPULSO.</p> <p>a. La centrale domotica NON DEVE misurare la corrente assorbita dagli ingressi pulsante della scheda elettronica (i quali assorbono correnti inferiori ad 1 mA).</p> <p>b. La centrale domotica deve essere collegata alla scheda come da schema.</p> <p>c. Per azionare il motore, la centrale domotica deve chiudere il contatto (chiusura o apertura) per più di 0,5 secondi (tipicamente si utilizza un impulso di durata 1 secondo).</p> <p>d. A contatti aperti, per arrestare il motore la centrale domotica deve chiudere un contatto (chiusura o apertura) per meno di 0,5 secondi (tipicamente si utilizza un impulso di durata 0,2 secondi).</p> <p>Regole che la centrale domotica deve rispettare per comandare i motori con pulsanti funzionanti a UOMO PRESENTE.</p> <p>a. La centrale domotica NON DEVE misurare la corrente assorbita dagli ingressi pulsante del motore (i quali assorbono correnti inferiori ad 1 mA).</p> <p>b. La centrale domotica deve essere collegata alla scheda elettronica come da schema, sostituendo i pulsanti di comando con le uscite di comando della centrale domotica.</p> <p>c. Per permettere il completamento dell'intera manovra di apertura/chiusura, la centrale domotica deve essere in grado di chiudere il contatto di salita/discesa per il tempo necessario al motore a compiere la manovra completa di apertura/chiusura.</p>	<p>- 1 time IMPULSE mode  - 2 times DEAD-MEN mode</p> <p>11. To select PULSE mode: press PREV - to select DEAD-MEN mode: press NEXT</p> <p>12. Press STOP. The awning the awning moves:  - 1 time           PULSE mode  - 2 times           DEAD-MEN mode</p> <p>9.1 Connection to building automation systems  The control outputs of the home automation control unit should be connected to the M1, M2 and C inputs of the control buttons on the electronic board..  Depending on whether the control buttons are set to PULSE or DEAD-MEN logic (See 09), the home automation system must meet the following requirements:</p> <p>Rules that the home automation system must follow to control motors with buttons operating in PULSE mode</p> <p>a. The home automation system MUST NOT measure the current absorbed by the button inputs of the electronic board (which absorb currents lower than 1 mA).</p> <p>b. The building automation control unit must be connected to the board as shown in the diagram.</p> <p>c. To activate the motor, the home automation system must close the contact (either open or close) for more than 0.5 seconds (typically, a pulse of 1-second duration is used).</p> <p>d. With contacts open, to stop the motor, the home automation system must close a contact (either close or open) for less than 0.5 seconds (typically, a pulse of 0.2-second duration is used).</p> <p>Rules that the home automation system must follow to control the motors with buttons that operate in DEAD-MEN mode.</p> <p>a. The home automation system MUST NOT measure the current absorbed by the button inputs of the motor (which absorb currents lower than 1 mA).</p> <p>b. The home automation system must be connected to the electronic board according to the diagram, replacing the control buttons with the command outputs of the home automation system.</p> <p>c. To enable the completion of the entire opening/closing maneuver, the home automation central unit must be able to close the open/close contact for the time required for the motor to complete the full opening/closing operation.</p>
---	--

<p>d. Per arrestare il motore, la centrale domotica deve essere in grado di riaprire i contatti di chiusura/apertura in qualsiasi momento.</p> <p>Al momento della stampa di questo documento, non sono note particolari problematiche relative alla connessione tra il prodotto e centrali domotiche (qualora si rispettino le regole di cui sopra). Tuttavia il produttore declina ogni responsabilità riguardante la mancata compatibilità (anche parziale) con qualsivoglia centrale domotica. Se la centrale domotica utilizza protocolli KNX o simili, contattare il fornitore della centrale domotica informandolo delle regole sopra riportate. E' probabile che il produttore della centrale domotica possa fornire adeguate interfacce per connettere il prodotto alla centrale domotica.</p>	<p>d. To stop the motor, the home automation central unit must be able to reopen the close/open contacts at any time.</p> <p>At the time of printing this document, there are no specific issues known regarding the connection between the product and home automation systems (provided that the above rules are followed). However, the manufacturer disclaims any responsibility for potential incompatibility (even partial) with any home automation system. If the home automation system uses KNX protocols or similar, it is recommended to contact the home automation system supplier, providing them with the above rules. It's likely that the home automation system manufacturer can offer suitable interfaces to connect the product to the home automation system.</p>
---	---

FIM S.r.l. garantisce al consumatore che il presente prodotto è esente da difetti di fabbricazione nei materiali e nella lavorazione per un periodo di due (2) anni dalla data di acquisto, a condizione che sia di proprietà privata e utilizzato in conformità alle istruzioni riportate nel manuale del produttore. In caso di utilizzo professionale (bar, ristoranti, pub, hotel o altri luoghi pubblici o uso contract), la garanzia è valida per un (1) anno dalla data di acquisto/installazione del prodotto.

La garanzia è valida a condizione che venga effettuata la regolare manutenzione come indicato nel presente manuale.

Il prodotto deve essere assemblato e installato seguendo scrupolosamente le istruzioni di montaggio passo dopo passo e deve essere utilizzato esclusivamente in condizioni di sicurezza, quali assenza di vento, condizioni climatiche favorevoli e assenza di pioggia o scariche atmosferiche (fulmini). In caso di scariche atmosferiche (fulmini), si consiglia di rimuovere l'ombrellone dal supporto e riporlo in luogo sicuro. Il mancato rispetto delle istruzioni di montaggio, manutenzione e cura, nonché qualsiasi utilizzo diverso dalla protezione dal sole, è da considerarsi uso improprio e violazione delle condizioni contrattuali di acquisto e può comportare la decadenza della garanzia.

In caso di accertati difetti di fabbricazione nei materiali o nella lavorazione, FIM S.r.l. si impegna, a propria discrezione, a riparare o sostituire gratuitamente qualsiasi componente difettoso dell'ombrellone o della tenda entro il periodo di garanzia.

Per beneficiare della garanzia, le richieste e le riparazioni devono essere effettuate esclusivamente tramite il rivenditore FIM presso il quale è stato acquistato il prodotto.

Il consumatore si assume tutti i costi relativi alla spedizione del prodotto presso il centro di assistenza indicato da FIM S.r.l. I prodotti o i componenti riparati saranno restituiti al consumatore con spedizione prepagata.

**ESCLUSIONI:**

Non si assume alcuna responsabilità per danni indiretti o consequenziali. La garanzia non copre danni derivanti da installazione non corretta, condizioni meteorologiche avverse, vento, uso improprio, negligenza, mancanza di adeguata manutenzione o utilizzo di accessori non autorizzati. Eventuali danni causati da forze o fattori esterni (ad es. stecche rotte o piegate, finiture graffiate, fori, abrasioni o bruciature del tessuto, ecc.) sono espressamente esclusi dalla copertura della garanzia.

La garanzia decade qualora il prodotto venga sottoposto a interventi da parte di personale non autorizzato diverso da un rivenditore FIM o da FIM S.r.l. stessa.

Per ombrelloni utilizzati in ambito commerciale o contract, il periodo di garanzia è di un (1) anno dalla data di installazione.

FIM S.r.l. warrants to the consumer that this product is free from manufacturing defects in materials and workmanship for a period of two (2) years from the date of purchase, provided that it is privately owned and used in accordance with the manufacturer's instructions.

In the case of professional use (bars, restaurants, pubs, hotels, or other public places or contract use), the warranty is valid for one (1) year from the date of purchase/installation of the product.

The warranty is valid provided that regular maintenance is carried out as specified in this manual.

The product must be assembled and installed by strictly following the step-by-step assembly instructions and must be used only under safe conditions, such as absence of wind, favorable weather conditions, and absence of rain or atmospheric discharges (lightning). In the event of lightning, it is advisable to remove the umbrella from its support and store it safely.

Failure to follow the provided assembly, maintenance, and care instructions, as well as any use of the product other than for sun protection, shall be considered improper use and may void the warranty.

In the event of confirmed manufacturing defects, FIM S.r.l. agrees, at its sole discretion, to repair or replace any defective component free of charge within the warranty period.

To be covered under this warranty, claims and repairs must be made exclusively through the FIM dealer from whom the product was purchased.

The consumer shall bear all costs incurred in shipping the unit to a repair location designated by FIM S.r.l. Repaired units or parts will be returned freight prepaid.

**EXCLUSIONS:**

No responsibility is assumed for incidental or consequential damages.

This warranty does not cover damage resulting from improper installation, adverse weather conditions, wind, misuse, neglect, lack of maintenance, or the use of unauthorized accessories.

Damage caused by external forces (e.g. broken or bent ribs, scratched finishes, punctures, abrasions, or burn holes in the fabric, etc.) is excluded from warranty coverage.

The warranty is void if the product is serviced by unauthorized personnel.

For commercial or contract use, the warranty period is one (1) year from the installation date.

FIM S.r.l. garantiert dem Verbraucher, dass dieses Produkt für einen Zeitraum von zwei (2) Jahren ab Kaufdatum frei von Herstellungsfehlern ist, sofern es privat genutzt und gemäß den Anweisungen im Handbuch verwendet wird.

Bei gewerblicher Nutzung (Bars, Restaurants, Pubs, Hotels oder andere öffentliche Bereiche bzw. Objektgeschäft) gilt die Garantie für ein (1) Jahr ab Kauf-/Installationsdatum.

Die Garantie gilt unter der Voraussetzung, dass die regelmäßige Wartung gemäß diesem Handbuch durchgeführt wird.

Das Produkt muss gemäß den Montageanweisungen installiert und nur unter sicheren Bedingungen verwendet werden.

Die Nichtbeachtung der Montage-, Wartungs- und Pflegeanweisungen sowie jede andere Verwendung als zum Sonnenschutz gilt als unsachgemäße Verwendung und kann zum Erlöschen der Garantie führen.

Im Falle von nachgewiesenen Herstellungsfehlern wird FIM S.r.l. nach eigenem Ermessen defekte Teile kostenlos reparieren oder ersetzen.

Garantieansprüche müssen über den Händler erfolgen, bei dem das Produkt erworben wurde. Die Versandkosten trägt der Kunde. Reparierte Produkte oder Teile werden frachtfrei zurückgesendet.

**AUSSCHLÜSSE:**

Keine Haftung für indirekte oder Folgeschäden. Die Garantie deckt keine Schäden ab, die durch unsachgemäße Installation, widrige Witterungsbedingungen, Wind, Missbrauch, Vernachlässigung, fehlende Wartung oder die Verwendung nicht autorisierter Zubehöerteile entstehen. Schäden durch äußere Einflüsse (z. B. gebrochene oder verbogene Streben, zerkratzte Oberflächen, Löcher, Abrieb oder Brandlöcher im Stoff) sind ausdrücklich von der Garantie ausgeschlossen.

Die Garantie erlischt bei Eingriffen durch nicht autorisiertes Personal.

Für den gewerblichen/Objekteinsatz beträgt die Garantiezeit ein (1) Jahr ab Installationsdatum.

FIM S.r.l. garantit au consommateur que ce produit est exempt de défauts de fabrication pendant une période de deux (2) ans à compter de la date d'achat, à condition qu'il soit utilisé à titre privé et conformément aux instructions du fabricant.

En cas d'utilisation professionnelle (bars, restaurants, pubs, hôtels ou autres lieux publics ou usage contractuel), la garantie est valable un (1) an à compter de la date d'achat/installation.

La garantie est valable à condition que l'entretien régulier soit effectué conformément aux indications du présent manuel.

Le produit doit être assemblé et utilisé uniquement dans des conditions sûres.

Le non-respect des instructions d'assemblage, d'entretien et d'usage, ainsi que toute utilisation autre que la protection solaire, peut annuler la garantie.

En cas de défaut avéré, FIM S.r.l. s'engage à réparer ou remplacer gratuitement les composants défectueux, à sa discrétion.

Les réclamations doivent être faites exclusivement via le revendeur FIM où le produit a été acheté. Les frais d'expédition vers le centre de réparation sont à la charge du consommateur. Les produits ou pièces réparés seront retournés franco de port.

#### **EXCLUSIONS :**

Aucune responsabilité pour dommages indirects ou consécutifs. La garantie ne couvre pas les dommages dus à une installation incorrecte, des conditions météorologiques défavorables, le vent, une mauvaise utilisation, la négligence, le manque d'entretien ou l'utilisation d'accessoires non autorisés.

Les dommages causés par des facteurs externes (par ex. baleines cassées ou pliées, finitions rayées, perforations, abrasions ou brûlures sur le tissu, etc.) sont explicitement exclus.

La garantie est annulée en cas d'intervention par un personnel non autorisé.

Pour un usage commercial/contract, la durée de la garantie est d'un (1) an à compter de la date d'installation.

FIM S.r.l. garantiza al consumidor que este producto está libre de defectos de fabricación durante un período de dos (2) años a partir de la fecha de compra, siempre que sea de uso privado y se utilice conforme a las instrucciones del fabricante.

En caso de uso profesional (bares, restaurantes, pubs, hoteles u otros lugares públicos o uso contract), la garantía es válida por un (1) año desde la fecha de compra/instalación.

La garantía es válida siempre que se realice el mantenimiento periódico conforme a este manual.

El producto debe montarse y utilizarse únicamente en condiciones seguras.

El incumplimiento de las instrucciones de montaje, mantenimiento y uso, así como cualquier uso distinto al de protección solar, puede anular la garantía.

En caso de defectos comprobados, FIM S.r.l. se compromete, a su discreción, a reparar o reemplazar gratuitamente los componentes defectuosos.

Las reclamaciones deben gestionarse exclusivamente a través del distribuidor FIM donde se adquirió el producto. Los gastos de envío al centro de reparación correrán a cargo del consumidor. Los productos o piezas reparados serán devueltos con portes pagados.

**EXCLUSIONES:**

No se asume responsabilidad por daños indirectos o consecuenciales.

La garantía no cubre daños derivados de una instalación incorrecta, condiciones meteorológicas adversas, viento, uso indebido, negligencia, falta de mantenimiento o uso de accesorios no autorizados.

Los daños causados por factores externos (por ejemplo, varillas rotas o dobladas, acabados rayados, perforaciones, abrasiones o quemaduras en el tejido, etc.) quedan expresamente excluidos.

La garantía queda anulada si el producto es manipulado por personal no autorizado.

Para uso comercial o contract, el período de garantía es de un (1) año desde la fecha de instalación.





# Flexy Large



**FIM srl**

Via Biandrate 11,  
San Pietro Mosezzo (NO), Italy.  
**Tel:** +39-0321468433  
**Mail:** [info@fim-umbrellas.com](mailto:info@fim-umbrellas.com)  
**Web:** [www.fim-umbrellas.com](http://www.fim-umbrellas.com)